



**DIVINO THE ONE**

Install & User Guide



- EN** **Installation and usage instruction**  
Divino The One - Wine Cooler [www.indelwebastomarine.com](http://www.indelwebastomarine.com)
- I** **Istruzioni per l'installazione e l'uso**  
Divino The One - Raffrescatore di Vino [www.indelwebastomarine.com](http://www.indelwebastomarine.com)
- DE** **Installations- und Wartungsanleitung**  
Divino The One - Weinkühler [www.indelwebastomarine.com](http://www.indelwebastomarine.com)
- FR** **Instructions pour l'installation et l'utilisation**  
Divino The One - Rafrâchisseur de vin [www.indelwebastomarine.com](http://www.indelwebastomarine.com)
- ES** **Instrucciones para la instalación y el uso**  
Divino The One - Enfriador de Vino [www.indelwebastomarine.com](http://www.indelwebastomarine.com)
- NL** **Aanwijzingen voor gebruik en installatie**  
Divino The One - Wijnkoeler [www.indelwebastomarine.com](http://www.indelwebastomarine.com)
- FI** **Asennus- ja käyttöohjeet**  
Divino The One - Viinijäähdytin [www.indelwebastomarine.com](http://www.indelwebastomarine.com)
- SV** **Installations- och bruksanvisning**  
Divino The One - Vinkylare [www.indelwebastomarine.com](http://www.indelwebastomarine.com)
- RU** **Инструкция по установке и эксплуатации**  
Divino The One - Охладитель для вина [www.indelwebastomarine.com](http://www.indelwebastomarine.com)





**isotherm**

## HOW TO ENJOY YOUR DIVINO THE ONE

### Serve wine or champagne at the perfect temperature

Its exclusive dry cooling technology creates an envelope of cold and dry air around the bottle, keeping your wine at the best serving temperature.

---

### LOVE EVERY SIP

Your drink will be perfectly chilled, from the first glass to the last.



---

### TOUCH & SERVE

- ON** Tap any part of the Crown with your finger. The light will turn on and within seconds Your The One will be cold and ready for a chilled bottle.
- OFF** Hold your finger on the Crown until the light turns off. This should take 2 seconds.

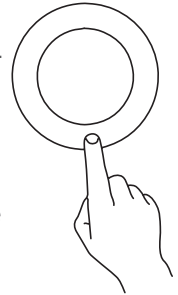

---

### CHOOSE YOUR COLOUR

Once on, tap 3 times on the Crown. After the flash, **keep tapping** to browse through the colours.

**Once you find the one you like**, simply stop tapping to set the colour. To change colour, repeat this process.



## MODE SELECTION

Divino The One is provided with 2 modes: White Wine and Red Wine. Your The One will always start in White Wine mode. To switch, hold your finger on the Crown and release when the light changes to your desired mode:

MODE	TEMP
Off ●	
Red Wine ●	12 - 18°C
Divino The One ○	5 - 18°C



Once you've changed mode, the colour will always return to your chosen colour.

To check which mode you're in, tap once on the Crown. The flash of colour will let you know what mode your Divino The One is in.



Indel Webasto Marine S.R.L.  
I-47863 Novafeltria (RN) Italy  
Telephone: + 39 0541 848030  
Email: info@indelwebastomarine.com

[www.indelwebastomarine.com](http://www.indelwebastomarine.com)



**DIVINO THE ONE**  
**ALTERNATIVE CLAMP**



Kind customer,

It may happen, in some product batches, to find a different clamp inside the box from the one indicated in the manual.

Such a clamp is equivalent to the original, although its attachment system is not screw-type but mechanical. In that case, following the installation guide in the manual, just open the clamp, attach and screw it firmly onto the body of the Divino The One.

For any information, please contact:  
[service@indelwebastomarine.com](mailto:service@indelwebastomarine.com)

Your Isotherm team

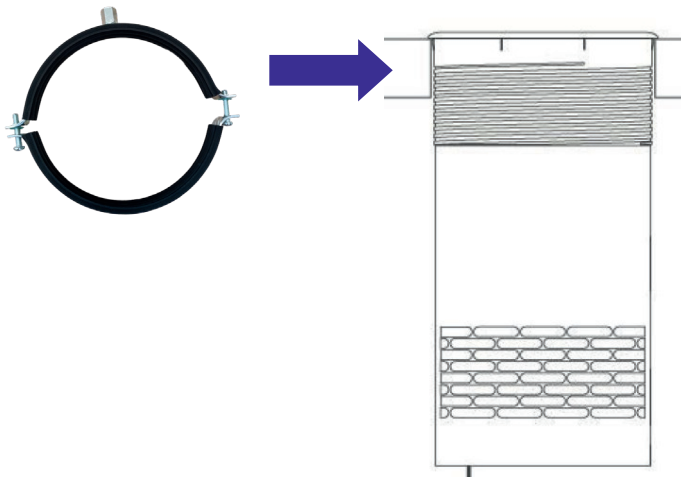

**DIVINO THE ONE**  
**ADDITIONAL INSTALLATION**



**Installation - Attaching the Crown**

The Base Unit & Crown come separately.

**1. Align & lower the Base Unit into specified hole**

- 1.1 Carefully lift Divino The One from the box using two hands and lower slowly into hole
- 1.2 Push down evenly to secure the unit in place
- 1.3 There is a black circular seal on the base unit top, don't remove this

**2. Attach Crown**

- 2.1 Locate the Crown onto the Divino The One and push down evenly
- 2.2 Remove the protective film from the Crown

**Important:**

Always ensure the Crown is attached before plugging into mains power socket.

If the Crown is removed, turn off from mains power.  
Place Crown back on, wait 15 seconds, then turn on at the mains power to ensure recalibration of touch sensitivity.



**Index**

<b>1. Inside the box/ Scope of delivery</b>	<b>8</b>
<b>2. Introduction of Divino The One</b>	<b>9</b>
<b>3. Symbols used in the manual</b>	<b>10</b>
<b>4. General instructions</b>	<b>11</b>
<b>4.1 Activate - Stand by</b>	<b>13</b>
<b>4.2 Lighting colour selection</b>	<b>14</b>
<b>4.3 Operating environment</b>	<b>14</b>
<b>4.4 Cleaning</b>	<b>14</b>
<b>5. Identification label</b>	<b>15</b>
<b>6. General safety requirements</b>	<b>16</b>
<b>7. Environment</b>	<b>18</b>
<b>8. Design allowances</b>	<b>19</b>
<b>8.1 Minimum allowances</b>	<b>19</b>
<b>8.2 Hole specification</b>	<b>20</b>
<b>9. Ventilation</b>	<b>21</b>
<b>9.1 Vented installation</b>	<b>22</b>
<b>10. Installation</b>	<b>23</b>
<b>11. Electrical connections</b>	<b>24</b>
<b>11.1 Size of the electrical cables</b>	<b>25</b>
<b>12. Technical data</b>	<b>25</b>
<b>13. Warranty</b>	<b>26</b>



# User Manual

---

This manual contains warnings to signal dangers to the user or particular behaviour to comply with; these warnings are indicated as follows:



This manual must be kept for future reference. We recommend that users:

- **Store this manual in an accessible location protected from moisture and heat and protected from the direct rays of the sun.**
- **Use the manual in such a way as to avoid damaging it or any part of its content: do not remove, alter or tear on any part of the manual.**

Despite the care and thoroughness with which this manual has been prepared, Indel Webasto Marine S.r.l. cannot guarantee that the information within covers every possible event associated with installation of the product. Contact our technicians in the event of uncertainty.

In the event of selling or transferring the unit to another person, this manual and related documents should be delivered intact to the new user.

## 1 Inside the box / Scope of delivery

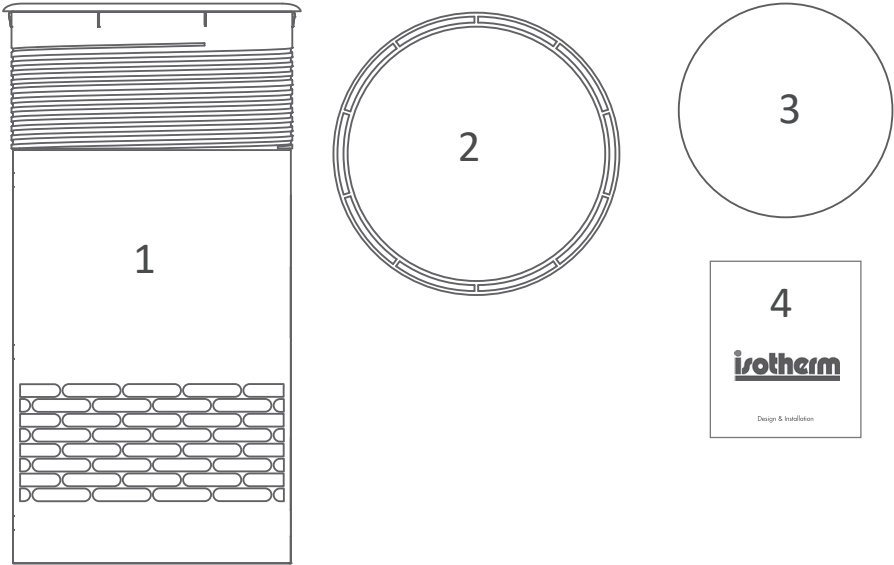

1. Divino The One
2. Clamp
3. Divino The One Cap
4. This Guide

## 2 Introduction to Divino The One

Divino The One is a 12V integrated wine cooler that keeps wine or champagne perfectly chilled during service once you've opened the bottle. For bottle storage or cooling, please refer to Isotherm Divino 23 and 35.

Take a cold bottle from the fridge, put it in your The One and tap the crown to activate the device. The One will keep your wine or champagne within 1-2°C of opening temperatures whilst you drink it.

No drips, no mess and no maintenance. Just perfectly chilled wine.







It will make your wine tasting easy and fun!

Its exclusive dry cooling technology creates an envelope of cold and dry air around the bottle, keeping your wine at the best serving temperature.

Your drink will be perfectly chilled, from the first glass to the last.

### 3 Symbols used in the manual



Summary of signs



<p><b>Obligation to read instructions</b> The presence of this symbol mandates reading of instructions before putting the unit into operation.</p>	
<p><b>Obligation to disconnect</b> The presence of this symbol mandates immediate disconnection of the unit from the mains in case of failures.</p>	
<p><b>Obligation to wear gloves</b> The presence of this symbol mandates each operator wear suitable protective gloves.</p>	
<p><b>Obligation to wear shoes</b> The presence of this symbol mandates each operator wear shoes designed to decrease the risk of injury</p>	
<p><b>General hazard</b> The presence of this symbol mandates special attention by the operator.</p>	
<p><b>Shock Hazard</b> The presence of this symbol tells personnel involved that the described operation may present a risk of electric shock.</p>	
<p><b>General prohibition</b> The presence of this symbol represents a prohibition applicable to various situations.</p>	

# User Manual

---

## 4 General instructions

 **WARNING!**  Do not start the product before reading this instruction manual.

 **WARNING!**   Always use PPE (Personal Protective Equipment) during product handling and installation.

 **WARNING!** - Any changes made to the product without the knowledge of the manufacturer will be the sole responsibility of those carrying out said changes. Changes made without the permission of Indel Webasto Marine S.r.l. will void all warranties and may void the declaration of conformity to applicable directives.

 **WARNING!** - Any use of the Divino The One differing from that described in this manual is prohibited.

 **WARNING!** - Indel Webasto Marine S.r.l. disclaims all liability for any malfunction or damage to persons or property due to improper use of the machine or with materials with different characteristics than those described in this manual.

 **WARNING!** – Do not place live animals inside the refrigerator.

 **WARNING!** – Never open the cooling circuit for any reason.

 **WARNING!** - The appliance must be protected against indirect contact in accordance with the “Heavy current regulations”.

 **WARNING!** - Divino The One must never be used as a support.

 **WARNING!** - Do not use the unit in a manner different from that foreseen.

 **WARNING!** - Do not store explosives or flammable aerosols inside the unit or near the refrigerator unit. Aerosols containing such substances can be identified by the flame symbol or other indications shown upon the product’s label.

 **WARNING!** - The product must be installed in an area accessible for any maintenance. The installation area must however be protected by removable panels or guards and not directly accessible.

# User Manual

---

## 4.1 Activate - Standby

Simply touch any part of the crown to activate the device.

Your The One will be at temperature within seconds, and ready for a chilled bottle.

Once activated, it will stay chilled for 2 hours, then go into standby mode. Should you wish to use it for longer, simply touch the crown during use to restart its 2 hour cycle.

It can be manually put into standby mode, to do this touch the crown for 2 seconds.

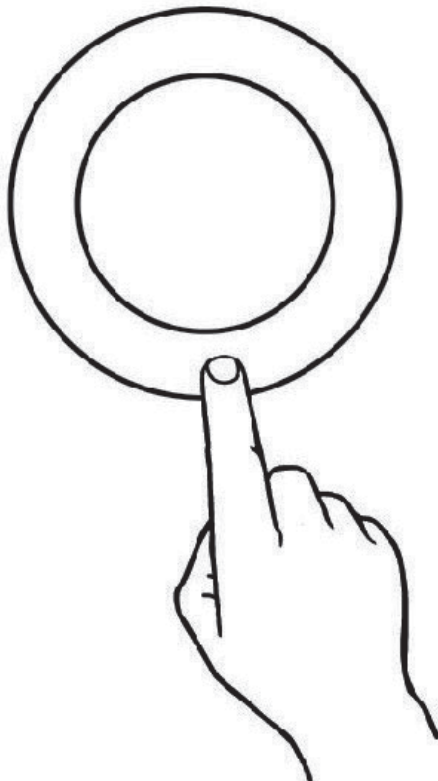

## **4.2 Lighting colour selection**

The smart featured crown allows you to change the illumination mode.

Tap the crown 3 times, then scroll through the colours by touching the crown repeatedly.

To lock in a colour, do not touch the crown for 5 seconds.

## **4.3 Operating Environment**

A well ventilated, dry, and screened by environments (water, sun, salt...) application is strongly recommended thus necessary for a correct use and performance of the device.

## **4.4 Cleaning**

When cleaning the crown, use a soft cloth that will not scratch the mirror-polished finish. This is valid for the chamber as well.

If The One is used for long periods of time, or in humid ambient temperatures, frost or water condensation can develop in the chamber.

This is normal and it will eventually evaporate.

If needed, clean with a soft cloth.



# User Manual

## 5 Identification label

The identifying data of the Divino The One are contained on the label placed on the side of the product.

Exact citing of the model, serial number and year of manufacture facilitate rapid and precise response in the event of need for technical support from trained Indel Webasto Marine S.r.l. service network technicians. Below an example of label.

 <p>mod. DIVINO THE ONE cod. 7N01TG9UP0000 SN. XXXXXXXXX</p> <p>Climatic Class: N 12V <math>\rightleftharpoons</math> 7A 75W</p>	<p>Indel Webasto Marine Srl S. Agata Feltria (RN) 47866 Italy</p> <p><a href="http://www.indelwebastomarine.com">www.indelwebastomarine.com</a></p> <p>Made in UK   </p>
---	---



**WARNING!** - Do not remove affixed labels, as these must be stored secured fastened, maintained intact and in good condition for readability.

To avoid having to go to read data each time on the identification label, we recommend taking note of the most important data in the below table:

<b>Model code:</b>
<b>Serial Number S/N:</b>

## 6 General safety requirements

The following safety rules concern the care to be given by the user for proper use of the product:



**WARNING!** - Never touch any damaged or non-insulated electrical cables while the electrical power supply is enabled.



**WARNING!** - Disconnect the appliance from the mains power supply immediately in the event of any malfunction. Contact qualified personnel or the Service Centre.



It is **FORBIDDEN** to tamper with or modify the unit's refrigerant circuit and electrical circuit.



**WARNING!** - Install the unit in a dry place that's sheltered against water spray.



**WARNING!** - Do not install the unit near heat sources, such as stoves, boilers, radiators etc.



**WARNING!** - Any repairs to be performed upon the unit's refrigerant circuit should be entrusted to qualified personnel.



**WARNING!** - If there is a battery charger, it must be connected to the battery and never directly to the unit.





**WARNING!** - The Divino The One must be connected downstream of a power supply system equipped with cut-off devices (switches) which permit total disconnection of the unit current and

# User Manual

---

protective devices which automatically intervene in the event of malfunction.

 **WARNING!** - Verify that the power supply system is equipped with a differential circuit breaker for current leakage.

 **WARNING!** - The electrical plug must be accessible after installation. The appliance must always be enclosed and not accessible without the use of a tool. The unit installation area must be made with a material resistant to the needle-flame test required by standard EN 60335---1 or else be more than 5 cm from electrical and/or electronic components.

 **WARNING!** - Ensure that the unit is sufficiently ventilated.

 **WARNING!** The unit can not be used by children under 8 year of age.

The unit can be used by children older than 8 years of age and by people with reduced physical, sensory or mental capabilities, or lack of experience or knowledge, provided they are supervised or after they have received instructions on safe use of and understanding of the dangers inherent in it.

Children should not play with the unit. Cleaning and maintenance meant to be performed by the user and must not be performed by unsupervised children.

## 7 Environment

This product complies with the Directive 2012/19/EU WEEE regarding waste electrical and electronic equipment (WEEE).

The product's proper disposal is essential to preventing negative consequences for the environment and human health.



The symbol  on the product, the packaging and/or the accompanying documentation indicates that the product should not be disposed of as household waste. The product must be taken to an authorized collection centre for the recycling of electrical and electronic equipment. The product must be disposed of in compliance with the current local environmental regulations regarding waste disposal.

For more information regarding the disposal, recycling and reuse of the product, please contact your local authorities, your local waste collection service or the retailer/company from whom the product was purchased.

The packaging, which has been designed to protect the unit and its components during transport, is manufactured from recyclable material. The packaging bears the recycling symbols and must be disposed of at an appropriate collection centre.



The symbol  indicates that the product complies with all European Union provisions provided for its use.

# User Manual

---

## 8 Design Allowances

Integrating Divino The One on board is incredibly easy. All you need is the specification of a hole, a power supply and ventilation.

### 8.1 Minimum allowances

Ensure that the void has a minimum internal height of 420mm and the hole is at least 73mm away from the internal walls.

If installing multiple The Ones into one void, ensure that the centre points of each hole are 200mm apart.

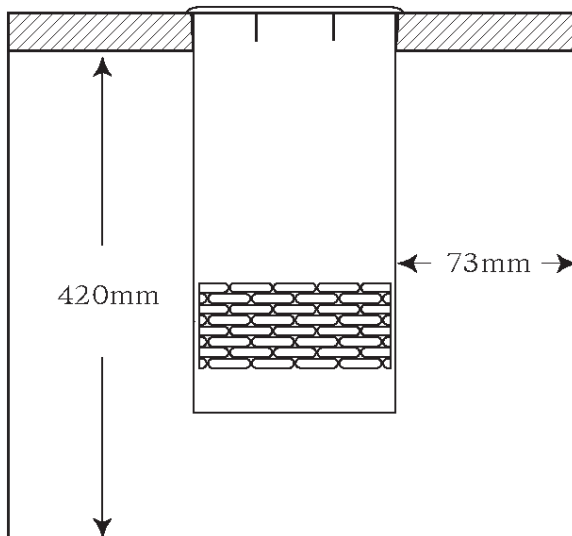

## 8.2 Hole specification

A 155mm hole can be created using:

- CNC / water jet cutting
- A standard 152mm hole saw

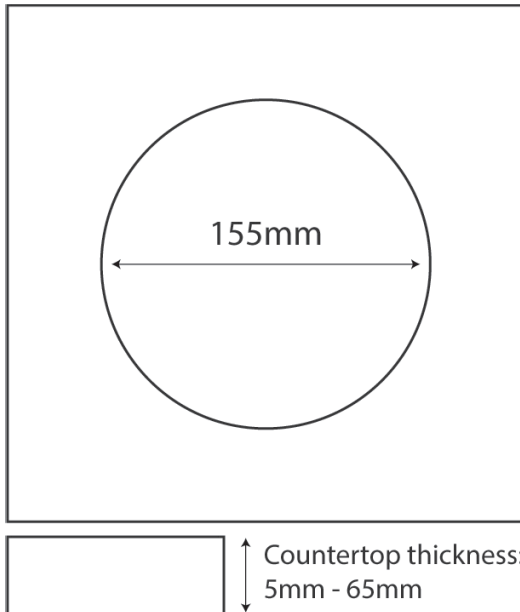

Achieve the perfect on board installation and the greatest performances as follows:

1. Install in a dry suitable place, screened from water splash, chlorinated water, sun, salt and heat coming from other devices.
2. Ventilation: minimum ventilation requirements must be respected.
3. Power supply: 12V DC. (Installed power, cable section, recommended fuse).

 **WARNING!** - During installation, provide a minimum distance from flammable parts. This distance should not be less than 5 cm.

 **WARNING!** After installation, check to make sure that all the unit's live parts, as well as its condensing unit, can only be accessed voluntarily by removing the panels or other protection systems.

## 9 Ventilation

A small vent is required when Divino The One is installed into a void with a volume smaller than 0,11m<sup>3</sup>.

### Installation consideration:

- Ensure The One is not installed in close proximity to appliances that generate heat;

- Ensure the base and sides of The One are not obstructed;
- Ensure the base and sides of The One are not located in an area where they are vulnerable to damage or obstruction.

## 9.1 Vented installation

Voids that are less than  $0,11\text{m}^3$  require a small vent into another void or into ambient air to allow for better airflow circulation.

The vent should have an area of at least  $9000\text{mm}^2$  and is usually best placed in the back panel.

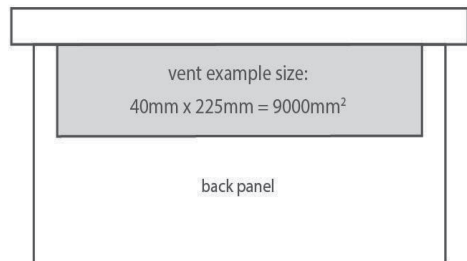
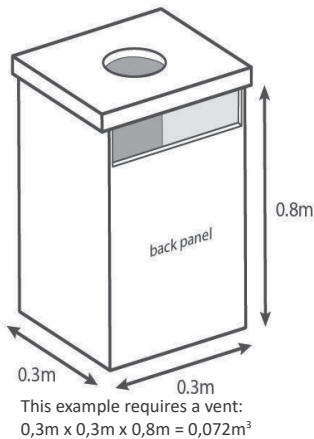

Please bear in mind, when studying the ventilation, to respect the basic principles: air intake at the bottom of the installation area and air exhaust at the top.

In case a unique venting grid is feasible, performances of the device can be enhanced by avoiding air short cycling as per the picture. In this case, a vertical grid is recommended.



# User Manual

More venting grids

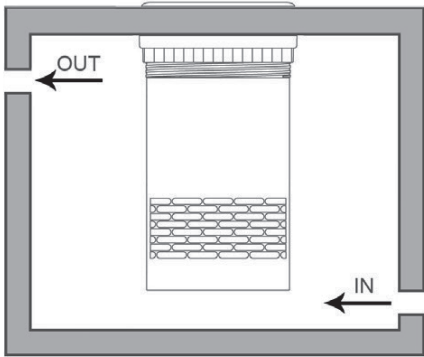

Unique venting grid

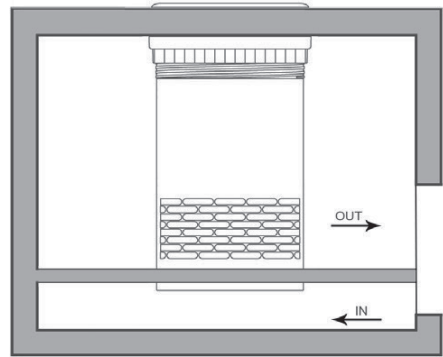

## 10 Installation

Carefully lift the Divino The One from the box using hands and lower slowly into hole.

Carefully press down evenly on top until flush with the countertop, then locate the Crown onto Divino The One and push down evenly, removing any protective film.

Screw the clamp on until it is fastened tightly against the underside of the countertop.

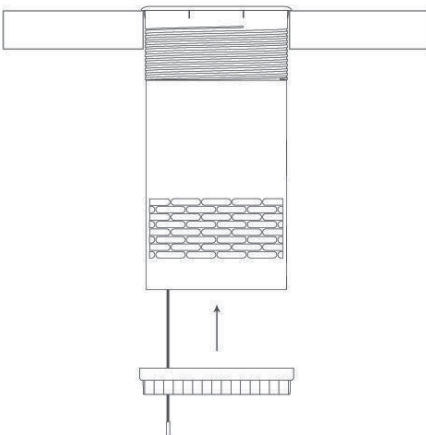

### **⚠ WARNING!**

When positioning the appliance, ensure the power supply cord is not trapped or damaged.

## 11 Electrical connections

Connection to the electrical mains can be made for Divino The One operation.

An even better solution is installing a transformer, an optional accessory, which switches automatically from battery power to electrical power when the latter is connected.

- Before turning on the appliance, check to make sure that the voltage of the electrical system and/or battery complies with that which is indicated on the unit's data plate.
- Connect the refrigerator directly to the battery or to the relative main switch and make sure that the system is equipped with an electric device that's capable of protecting the circuit against possible overcurrents.
- If the power supply voltage is different from 12Vdc, install a  $\Delta$  0.03A differential circuit breaker. Avoid connecting the unit via the vehicle's control panel as this could result in voltage drops.
- Insert a fuse upstream from the refrigerator (see the table below). Connect the red wire to the electrical system's positive terminal, and connect the black wire the negative terminal. Use a pressed lug terminal that's suitable for the cable's size.
- A separate switch that simultaneously disconnects the power cables must be installed upstream from the refrigerator. Check to make sure that the installed switch supports the corresponding load indicated in the table below.

<b>Model</b>	<b>12Vdc</b>
Divino The One	15A

**⚠ WARNING!** If there is a battery charger, it must be connected to the battery and never directly to the refrigerator.

## 11.1 Size of the electrical cables

Always use cables of a suitable cross-section. The minimum cross-sections are listed in the table below:

Cross-section in mm <sup>2</sup>	AWG Section	Max 12 V cable length m/ft
2.5	13	2.5/8
4	11	4/13
6	9	6/19
10	7	10/33

## 12 Technical data

- The One input voltage : 12 Vdc
- Max power usage: 75 Watts
- Max 12Vdc Amps: 7 Amps
- Auto switch off: 2 hours without reactivation
- Ambient temp. limit: 10° to 32°C / 50° to 90°F

## 13 Warranty

The Indel Webasto Marine warranty complies with EU Directive 1999/44/EC.

### Validity period

The warranty for Isotherm Divino The One is valid for 3 years with regard to the cost of labour for repair or replacement, but only if carried out by IWM network, and therefore authorised, service centres.

The validity period starts from:

- a) The date of sale indicated on the product invoice or sales receipt
- b) The date of the invoice or registration document of the first sale of the boat in which it is installed, if installed by the manufacturer of the vehicle
- c) In the absence of one of the above documents, the week of production

indicated in the S/N (serial number)

Replacement of a product or component does not change the validity period.

### The warranty covers:

- Replacement or repair of the product or of one or more components acknowledged to be faulty due to manufacturing defects.
- Breakage or malfunction of components under warranty validity despite proven proper installation and proper use.
- Labour and transport according to the operating methods described below.
- Costs for shipping the replacement product (not including charges for customs clearance).

### The warranty does not cover defects, damage or malfunctions caused by:

- Negligence, neglect or improper use
- Incorrect installation or incautious handling
- Insufficient ventilation

# User Manual

---

- Incorrect electrical connection
- Undersized wiring
- Improper maintenance or maintenance performed by unauthorised personnel
- Failure to follow the instructions contained in this manual
- Transport damage
- Charges for customs clearance
- Items subject to wear, fuses etc.
- Professional use
- Damage caused by weathering

## **Essential information for determining whether the case is covered by the warranty:**

- Product code (indicated on the product label)
- S/N (serial number) (indicated on the product label)
- Invoice or sales receipt (or possibly registration document, see above in Validity period section)
- Detailed description of the defect (Attach photos if possible)
- Description of installation with particular attention to ventilation and wiring (Attach photos if possible)

(If it is determined that the case is not covered under warranty, the customer must pay all expenses for repairs, replacements, labour, travel of persons and transport. IWM is not required to bear any expense.)

## **Operating procedures to be applied once it is ascertained that the case is covered by warranty:**

### Divino The One installed on boats:

Warranty repairs must be performed exclusively by service centres (CAT) that are part of the Indel Webasto Marine network. IWM does not cover costs for service performed by others. Find the service centre nearest to you at [www.indelwebastomarine.com](http://www.indelwebastomarine.com)

For products installed on boats, an IWM authorised CAT technician will come to the boat if it is located at a distance of maximum 100km from the CAT. IWM shall cover the cost of this transfer. If the boat is over 100km away, the customer can choose whether to pay the cost of the technician's transfer (in this case paying the technician directly), or to move the boat closer.

IWM does not reimburse any expense for spare parts purchased elsewhere, not of the IWM network.

Divino The One installed on Recreational vehicles (RV):

Warranty repairs must be performed exclusively by service centres that are part of the Webasto network.

The vehicle must be brought to the service centre.

Find the service centre nearest to you at [www.webasto.com](http://www.webasto.com)



**Italiano**



# Manuale d'uso

---

## Indice

<b>1. All'interno della scatola / Fornitura</b>	<b>33</b>
<b>2. Introduzione a Divino The One</b>	<b>34</b>
<b>3. Simboli utilizzati nel manuale</b>	<b>35</b>
<b>4. Istruzioni generali</b>	<b>36</b>
<b>4.1 Accensione - Stand by</b>	<b>38</b>
<b>4.2 Selezione colore illuminazione</b>	<b>39</b>
<b>4.3 Ambiente operativo</b>	<b>39</b>
<b>4.4 Pulizia</b>	<b>39</b>
<b>5. Etichetta di identificazione</b>	<b>40</b>
<b>6. Requisiti generali di sicurezza</b>	<b>41</b>
<b>7. Ambiente</b>	<b>43</b>
<b>8. Tolleranze di installazione</b>	<b>44</b>
<b>8.1 Tolleranze minime</b>	<b>44</b>
<b>8.2 Specifiche del foro di installazione</b>	<b>45</b>
<b>9. Ventilazione</b>	<b>46</b>
<b>9.1 Installazione ventilata</b>	<b>47</b>
<b>10. Installazione</b>	<b>48</b>
<b>11. Connessioni elettriche</b>	<b>49</b>
<b>11.1 Dimensione dei cavi elettrici</b>	<b>50</b>
<b>12. Dati tecnici</b>	<b>50</b>
<b>13. Garanzia</b>	<b>51</b>

Il manuale contiene delle avvertenze per segnalare pericoli presenti per l'utilizzatore o particolari comportamenti da tenere; tali avvertimenti sono indicati come riportato di seguito:



## **ATTENZIONE!**

Il manuale deve essere conservato per qualsiasi futura consultazione. E' opportuno:

- **Conservare il manuale in un luogo accessibile protetto da umidità e calore e al riparo da raggi solari diretti.**
- **Impiegare il manuale in modo da non danneggiarne tutto o in parte il contenuto, Non asportare, strappare o modificare per alcun motivo parti del presente manuale.**

Nonostante la cura e la completezza con le quali è stato redatto questo manuale, Indel Webasto Marine Srl non può garantire che le informazioni qui presenti coprano ogni possibile evento associato all'installazione del prodotto, in caso d'incertezza si consiglia di contattare immediatamente i nostri tecnici.

Nel caso di vendita o trasferimento dell'apparecchio ad altra persona, il presente manuale e i relativi allegati devono essere consegnati, integri, al nuovo utilizzatore.

# Manuale d'uso

---

## 1 All'interno della scatola / Fornitura

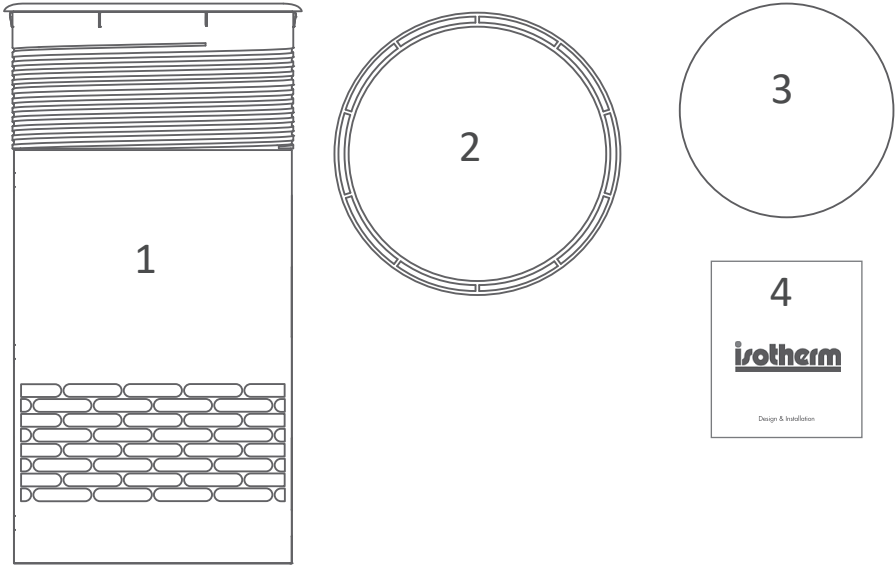

1. Divino The One
2. Ghiera di fissaggio
3. Tappo protezione
4. Questo Manuale

## **2 Introduzione di Divino The One**

Divino The One è un dispositivo di raffreddamento del vino integrato a 12V che mantiene il vino o lo champagne perfettamente refrigerati durante il servizio, una volta aperta la bottiglia. Per lo stoccaggio o il raffreddamento delle bottiglie, fare riferimento a Isotherm Divino 23 e 35.

Prendi una bottiglia fredda dal frigo, inseriscila in The One e tocca la corona per attivare il dispositivo. The One manterrà il vino o lo champagne entro 1-2 ° C dalle temperature di apertura, mentre lo sorseggi.

Nessuna goccia, nessun disordine e nessuna manutenzione. Vino perfettamente refrigerato.

The One renderà la tua degustazione facile e divertente!

La sua esclusiva tecnologia di raffreddamento a secco crea un involucro di aria fredda e secca intorno alla bottiglia, mantenendo il vino alla temperatura di servizio ottimale.



La tua bevanda sarà perfettamente refrigerata, dal primo all'ultimo calice.



## 3 Simboli utilizzati nel manuale

### Indice dei simboli

<p><b>Obbligo lettura istruzioni</b> La presenza di questo simbolo richiede la lettura delle istruzioni prima di mettere in funzione l'apparecchio.</p>	
<p><b>Obbligo sconnessione</b> La presenza di questo simbolo richiede l'immediata sconnessione dell'apparecchio dall'alimentazione principale in caso di guasti.</p>	
<p><b>Obbligo guanti</b> La presenza di questo simbolo richiede a ciascun operatore di indossare gli appositi guanti protettivi.</p>	
<p><b>Obbligo scarpe</b> La presenza di questo simbolo richiede a ciascun operatore di indossare delle scarpe atte a diminuire il rischio di infortuni.</p>	
<p><b>Pericolo generico</b> La presenza di questo simbolo richiede particolare attenzione da parte dell'operatore.</p>	
<p><b>Pericolo di folgorazione</b> La presenza di questo simbolo segnala al che l'operazione descritta potrebbe presentare il rischio di uno shock elettrico.</p>	
<p><b>Divieto generale</b> La presenza di questo simbolo rappresenta un divieto applicabile a varie situazioni.</p>	

#### 4 Istruzioni generali

 **ATTENZIONE!**  Non avviare il prodotto prima di aver consultato questo manuale di istruzioni.

 **ATTENZIONE!**   Utilizzare sempre i DPI (Dispositivi di Protezione Individuali) durante la movimentazione ed installazione del prodotto.

 **ATTENZIONE!** Ogni modifica eseguita sul prodotto ad insaputa del fabbricante sarà di completa responsabilità di chi eseguirà tali alterazioni. Le modifiche eseguite senza l'autorizzazione da parte di Indel Webasto Marine Srl faranno decadere ogni forma di garanzia ed invalideranno la dichiarazione di conformità alle direttive applicabili.

 **ATTENZIONE!** - L'utilizzo di Divino The One differente da quanto indicato nel presente manuale non è consentito.

 **ATTENZIONE!** - Indel Webasto Marine Srl declina ogni responsabilità per malfunzionamenti o danneggiamenti a persone o cose dovute all'utilizzo diverso della macchina o di materiali con caratteristiche diverse da quanto indicato nel presente manuale.

 **ATTENZIONE!** Non introdurre animali vivi all'interno del refrigeratore.

# Manuale d'uso

---

 **ATTENZIONE!** Non aprire in nessun caso il circuito di raffreddamento.

 **ATTENZIONE!** - L'apparecchio deve essere protetto contro il contatto indiretto secondo la norma "Heavy current regulations"

 **ATTENZIONE!** - Divino The One non deve essere utilizzato come supporto.

 **ATTENZIONE!** - Non conservare nell'apparecchio o nelle vicinanze delle sue parti elettriche: bombolette spray a base di sostanze infiammabili, materiali esplosivi, apparecchi elettrici.

 **ATTENZIONE!** - Il prodotto deve essere installato in una zona accessibile per eventuali manutenzioni. Il vano di alloggiamento delle parti sotto tensione e del gruppo di raffreddamento deve essere apribile solo volontariamente e non accessibile direttamente.

#### 4.1 Accensione - Standby

Per attivare il prodotto, toccare semplicemente la corona in qualsiasi parte.

The One sarà a temperatura in pochi secondi e pronto per ospitare una bottiglia refrigerata.

Una volta attivato, il dispositivo resterà refrigerato per 2 ore, quindi passerà in modalità standby. Se si desidera utilizzarlo più a lungo, è sufficiente toccare la corona durante l'uso per riavviare il suo ciclo di 2 ore.

Può essere messo manualmente in modalità standby; per fare questo toccare la corona per 2 secondi.





## 4.2 Selezione colore illuminazione

La corona intelligente offre la possibilità di cambiare la modalità di illuminazione.

Toccare la corona 3 volte, quindi scorrere i colori toccando ripetutamente la corona.

Per bloccare un colore, non toccare la corona per 5 secondi.

## 4.3 Ambiente operativo

Un ambiente ben ventilato, asciutto e schermato da fattori esterni (acqua, sole, sale ...) è fortemente raccomandato quindi necessario per un corretto uso e prestazioni del dispositivo.

## 4.4 Pulizia

Quando si pulisce la corona, utilizzare un panno morbido che non graffi la finitura lucidata a specchio. Questo vale anche per il vano.

Se The One viene utilizzato per lunghi periodi di tempo o in presenza di temperature ambiente umide, nel vano si possono formare brina o condensa.

Questo è del tutto normale e alla fine evaporerà.  
Se necessario, pulire con un panno morbido.

## 5 Etichetta di identificazione

I dati identificativi di Divino The One sono contenuti sull'etichetta posizionata sul lato del prodotto.

La citazione esatta del modello, il numero di serie e l'anno di fabbricazione facilitano una risposta rapida e precisa in caso di necessità di supporto tecnico da parte di tecnici formati della rete di assistenza Indel Webasto Marine S.r.l. Di seguito un esempio di etichetta.

<b>isotherm</b> mod. DIVINO THE ONE cod. 7N01TG9UP0000 SN. XXXXXXXX  Climatic Class: N 12V --- 7A 75W	Indel Webasto Marine Srl S. Agata Feltria (RN) 47866 Italy  <a href="http://www.indelwebastomarine.com">www.indelwebastomarine.com</a>  Made in UK   
---	---



**ATTENZIONE!** - Non rimuovere le etichette apposte, poiché devono essere conservate fissate, mantenute integre e in buone condizioni per essere leggibili.

Per evitare di dover leggere i dati ogni volta sull'etichetta di identificazione, si consiglia di prendere nota dei dati più importanti nella tabella seguente:

<b>Model code:</b>
<b>Serial Number S/N:</b>

# Manuale d'uso

---

## 6 Requisiti generali di sicurezza

Le seguenti norme di sicurezza riguardano le attenzioni da porre da parte dell'utilizzatore per l'uso corretto del prodotto:



**ATTENZIONE!** - Non toccare eventuali cavi elettrici danneggiati o non isolati quando è inserita l'alimentazione elettrica.



**ATTENZIONE!** - Disconnettere immediatamente l'apparecchio dall'alimentazione principale in caso di guasti. Contattare personale qualificato o il Centro Assistenza.



**È VIETATO** effettuare interventi o modifiche nel circuito refrigerante e nel circuito elettrico.



**ATTENZIONE!** – Installare il apparecchio in un luogo asciutto e al riparo da spruzzi d'acqua.



**WARNING! - ATTENZIONE!** - Non montare l'apparecchio vicino a fonti di calore quali fornelli, caldaie, radiatori ecc.



**ATTENZIONE!** - La riparazione dell'impianto refrigerante dell'apparecchio deve essere affidata a personale qualificato.





**ATTENZIONE!** – Se è presente un carica batterie, questo dev'essere connesso alla batteria e mai direttamente al prodotto.





**ATTENZIONE!** - Il Divino Theone sia collegato a valle di un impianto di alimentazione elettrica dotato di dispositivi di sezionamento (interruttori) che permettano il distacco totale di

corrente del apparecchio e dispositivi di protezione che intervengano automaticamente in caso di guasto.

 **ATTENZIONE!** – Verificare che il sistema di alimentazione di rete sia dotato di un interruttore automatico differenziale per la dispersione della corrente.

 **ATTENZIONE!** – La spina per l'alimentazione di rete deve essere accessibile dopo l'installazione. L'apparecchio deve essere sempre racchiuso e non raggiungibile senza l'uso di un utensile. La zona di installazione della parte compressore/condensatore deve essere realizzata con un materiale resistente al test della fiamma con ago previsto dalla EN 60335---1 o distare più di 5 cm dalle parti elettriche e/o elettroniche.

 **ATTENZIONE!** – Assicurarsi che il compressore venga sufficientemente ventilato.

 **ATTENZIONE!** L'apparecchio non può essere utilizzato da bambini con età inferiore agli 8 anni.

L'apparecchio può essere utilizzato da bambini di età superiore a 8 anni e da persone con ridotte capacità fisiche, sensoriali o mentali, oprive di esperienza o della necessaria conoscenza, purché sotto sorveglianza oppuredopo che le stesse abbiano ricevuto istruzioni relative all'uso sicuro dell'apparecchio e alla comprensione dei pericoli ad esso inerenti.

I bambini non devono giocare con l'apparecchio. La pulizia e la manutenzione destinata ad essere effettuata dall'utilizzatore non deve essere effettuata da bambini senza sorveglianza.

# Manuale d'uso

## 7 Ambiente

Questo prodotto è conforme alla Direttiva 2012/19/UE RAEE sui rifiuti di apparecchiature elettriche ed elettroniche.

Il corretto smaltimento del prodotto è essenziale per prevenire potenziali conseguenze negative per l'ambiente e la salute.



Il simbolo  sul prodotto, imballaggio o relativa documentazione indica che il prodotto non deve essere smaltito fra i rifiuti domestici. Il prodotto deve essere consegnato a un centro di raccolta autorizzato per il riciclaggio delle apparecchiature elettriche ed elettroniche. Smaltire sempre il prodotto nel rispetto delle disposizioni ambientali locali sullo smaltimento dei rifiuti.

Per maggiori informazioni su smaltimento, riciclaggio e riutilizzo del prodotto, rivolgersi alle autorità locali, al servizio di raccolta dei rifiuti locale o al rivenditore/ all'azienda presso cui è stato acquistato il prodotto.

L'imballaggio, progettato per proteggere il apparecchio e i relativi componenti durante il trasporto, è fabbricato in materiale riciclabile. L'imballaggio riporta i simboli del riciclaggio e deve essere consegnato a un centro di raccolta.



Il Simbolo  indica che il prodotto è conforme a tutte le disposizioni della comunità europea che prevedono il suo utilizzo.

## 8 Tolleranze di installazione

Integrare Divino The One a bordo è incredibilmente facile. Tutto ciò che serve è la specifica di un foro, un alimentatore e ventilazione.

### 8.1 Tolleranze minime

Assicurarsi che il vano abbia un'altezza interna minima di 420 mm e che il foro si trovi ad almeno 73 mm dalle pareti interne.

Se si installano più unità in un unico spazio, assicurarsi che i punti centrali di ciascun foro siano distanti 200 mm.

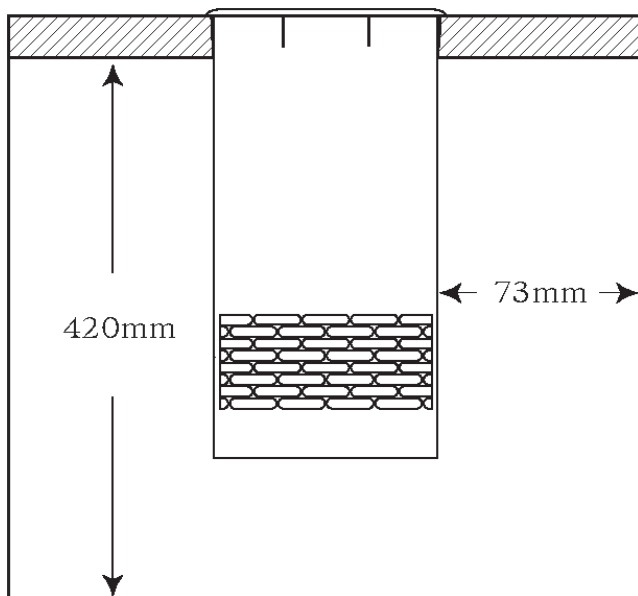

# Manuale d'uso

---

## 8.2 Specifiche del foro di installazione

Un foro di alloggiamento cella da 155mm può essere creato usando:

- CNC / taglio a spruzzo d'acqua
- Fresa a tazza standard da 152mm

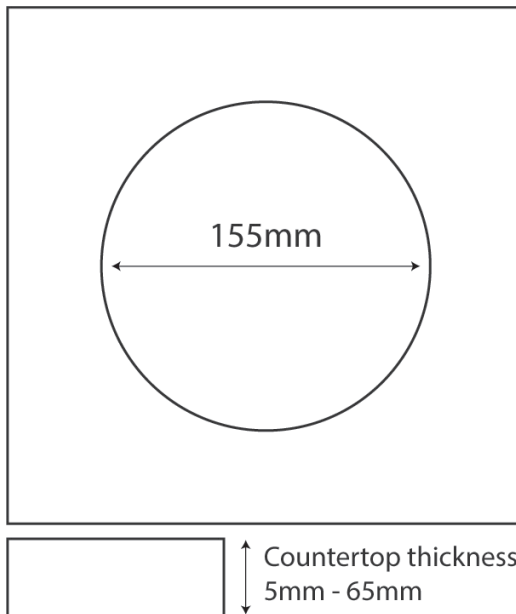

Otteni la perfetta installazione di bordo e le migliori prestazioni come segue:

1. Installare in luogo asciutto, protetto da spruzzi d'acqua, acqua clorata, sole, sale e calore proveniente da altri dispositivi.
2. Ventilazione: i requisiti minimi di ventilazione devono essere rispettati.
3. Alimentazione: 12V DC. (Potenza installata, sezione cavo, fusibile consigliato).

**⚠ ATTENZIONE!** - Prevedere durante l'installazione una minima distanza di rispetto nei confronti delle parti infiammabili; tale distanza non può essere inferiore ai 5cm.

**⚠ ATTENZIONE!** Una volta effettuata l'installazione, verificare che tutte le parti sotto tensione ed il gruppo compressore siano accessibili solo rimuovendo pannelli o altri sistemi di protezione.

## 9 Ventilazione

È richiesto un piccolo sfiato quando Divino The One viene installato nel vuoto con un volume inferiore a  $0,11 \text{ m}^3$ .

### Considerazioni di installazione:

- Assicurarsi che The One non sia installato in prossimità di apparecchi che generano calore;



- Assicurarsi che la base e i lati di The One non siano ostruiti;
- Assicurarsi che la base e i lati di The One non si trovino in un'area in cui sono vulnerabili a danni o ostruzioni.

## 9.1 Installazione ventilata

I vani inferiori a 0,11 m<sup>3</sup> richiedono uno sfiato piccolo in un altro vano o nell'aria ambiente per consentire una migliore circolazione del flusso d'aria.

Lo sfiato dovrebbe avere un'area di almeno 9000 mm<sup>2</sup> e di solito è meglio posizionarlo nel pannello posteriore.

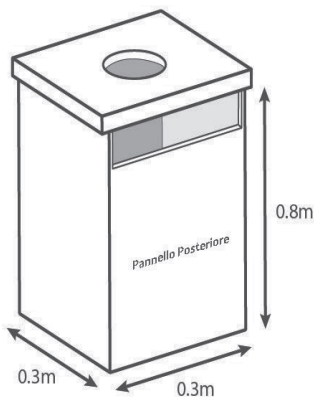

Questo esempio è richiesta una ventilazione aggiuntiva:  
 $0,3m \times 0,3m \times 0,8m = 0,072m^3$

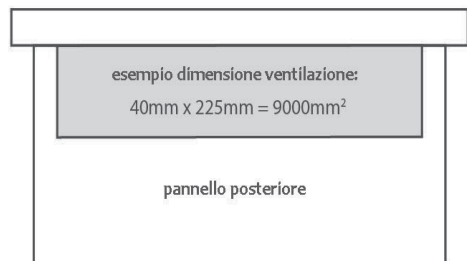

Per lo studio della ventilazione, tenere presente i principi di base: presa d'aria nella parte inferiore dell'area di installazione e uscita dell'aria nella parte superiore.

Nel caso in cui sia possibile un'esclusiva griglia di ventilazione, le prestazioni del dispositivo possono essere migliorate evitando il breve ciclo di aria come da immagine. In questo caso, si consiglia una griglia verticale.

Più prese d'aria

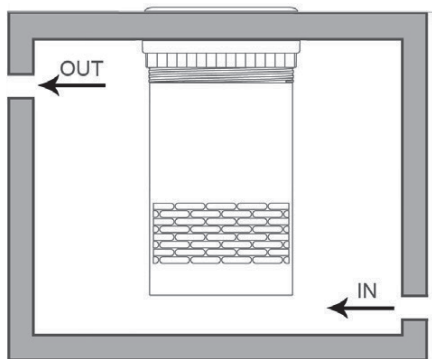

Preso d'aria unica

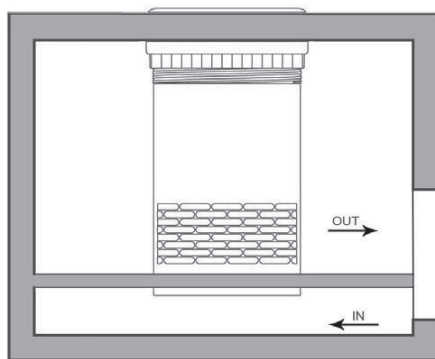

## 10 Installazione

Sollevarlo con cautela Divino The One dalla scatola usando le mani e abbassare lentamente nel foro.

Premere con cautela in modo uniforme sulla parte superiore della corona fino a quando non si allinea con il piano di lavoro, pulendo eventuali pellicole protettive.

Avvitare il morsetto fino a quando non è fissato saldamente contro la parte inferiore del piano di lavoro.

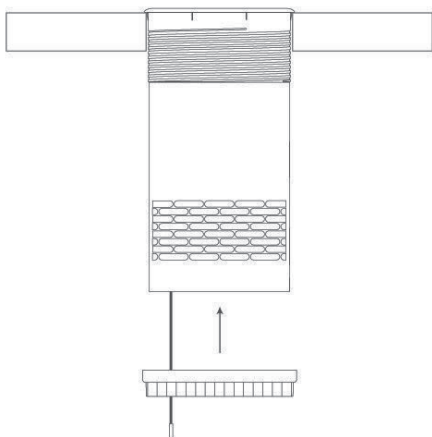

### **⚠ ATTENZIONE!**

Quando si posiziona l'apparecchio, assicurarsi che il cavo di alimentazione non sia intrappolato o danneggiato.

## 11 Connessioni elettriche

Il collegamento alla rete elettrica può essere effettuato per il funzionamento di Divino The One.

Una soluzione ancora migliore è l'installazione di un trasformatore, un accessorio opzionale, che passa automaticamente dall'alimentazione a batteria a quella elettrica quando quest'ultimo è collegato.

- Prima di accendere l'apparecchio, verificare che la tensione dell'impianto elettrico e / o della batteria sia conforme a quella indicata sulla targhetta dati dell'unità.
- Collegare il frigorifero direttamente alla batteria o al relativo interruttore principale e assicurarsi che il sistema sia dotato di un dispositivo elettrico in grado di proteggere il circuito da possibili sovracorrenti.
- Se la tensione di alimentazione è diversa da 12Vdc, installare un interruttore differenziale  $\Delta I$  0,03A. Evitare di collegare l'unità tramite il pannello di controllo del veicolo in quanto ciò potrebbe causare cadute di tensione.
- Inserire un fusibile a monte dal frigorifero (vedere la tabella seguente). Collegare il cavo rosso al terminale positivo dell'impianto elettrico e collegare il cavo nero al terminale negativo. Utilizzare un capocorda pressato adatto per le dimensioni del cavo.
- Un interruttore separato che disconnette simultaneamente i cavi di alimentazione deve essere installato a monte del frigorifero. Verificare che l'interruttore installato supporti il carico corrispondente indicato nella tabella seguente.

<b>Modello</b>	<b>12Vdc</b>
Divino The One	15A

 **ATTENZIONE!** Se presente un caricabatterie, esso deve essere collegato alla batteria e mai collegato direttamente al refrigeratore.

### 11.1 Dimensioni dei cavi elettrici

Utilizzare sempre cavi di sezione adeguata. Le sezioni trasversali minime sono elencate nella tabella seguente:

Sezione in mm <sup>2</sup>	Sezione AWG	Lunghezza cavo Max 12 V m/ft
2.5	13	2.5/8
4	11	4/13
6	9	6/19
10	7	10/33

### 12 Dati tecnici

- The One Voltaggio Ingresso : 12 Vdc
- Consumo Max Watt: 75 Watts
- Consumo MAX Ampere 12Vdc: 7 Amps
- Autospegnimento: 2 ore senza riattivazione
- Limiti temperatura ambiente 10° a 32°C / 50° a 90°F

## 13 Garanzia

La garanzia di Indel Webasto Marine è conforme alla direttiva UE 1999/44/CE

### **Periodo di validità**

La garanzia di Isotherm Divino The One ha una validità di 3 anni per quanto riguarda il costo di manodopera per interventi di riparazione o di sostituzione ma soltanto se effettuati da centri di assistenza della rete IWM e quindi autorizzati.

Il periodo di validità parte da:

- a) La data di vendita indicata nella fattura o lo scontrino di vendita del prodotto
- b) La data della fattura o del documento di immatricolazione della prima vendita della barca in cui è installata, se installato dal produttore del mezzo.
- c) In mancanza di uno dei documenti sopra indicati vale la settimana di produzione indicata nel S/N (numero di serie).

La sostituzione di un prodotto o componente non varia il periodo di validità.

### **La garanzia copre:**

- Sostituzione o riparazione del prodotto o di uno o più componenti riconosciuti difettosi per vizi di fabbricazione.
- Rottura o disfunzioni di componenti entro la validità della garanzia nonostante provata corretta installazione e corretto utilizzo.
- Manodopera e spostamenti in base alle modalità operative sotto indicate.
- Costi per la spedizione del prodotto in sostituzione (escluso spese per sdoganamento)

**La garanzia non copre difetti o danni o disfunzioni causati da:**

- Negligenza o trascuratezza o uso improprio
- Errata installazione o movimentazione incauta
- Insufficiente ventilazione
- Errato collegamento elettrico
- Cablaggio sottodimensionato
- Errata manutenzione o manutenzione effettuato da personale non autorizzato
- Mancata osservanza di tutte le prescrizioni indicate nel presente manuale di Istruzioni
- Danni da trasporto
- Spese per sdoganamento
- Oggetti soggetti ad usura, fusibili etc.
- Utilizzo professionale
- Danni causati da agenti atmosferici

**Informazioni indispensabili per stabilire se il caso è coperto dalla garanzia:**

- Codice prodotto (indicato sull'etichetta posto sul prodotto)
- S/N (n° di serie) (indicato sull'etichetta posto sul prodotto)
- Fattura o ricevuta d'acquisto (oppure eventualmente documento di immatricolazione, vedi sopra nel capitolo Periodo di validità)
- Descrizione dettagliata del difetto. (Se possibile allegare foto)
- Descrizione dell'installazione con particolare attenzione alla ventilazione e al cablaggio. (Se possibile allegare foto)

(Se viene stabilito che il caso non sia coperto dalla garanzia il cliente deve pagare tutte le spese per eventuali riparazioni, sostituzioni, manodopera, spostamento di persone e trasporti. IWM non è tenuto a sostenere nessuna spesa.)

# Manuale d'uso

---

**Modalità operative da applicare una volta accertato che il caso è coperto dalla garanzia:**

Divino The One installati in una barca:

Interventi in garanzia devono essere effettuati esclusivamente da centri di assistenza (CAT) della rete di Indel Webasto Marine. IWM non copre costi di interventi fatti da altri. Trovate il centro di assistenza più vicino su [www.indelwebastomarine.com](http://www.indelwebastomarine.com)

Per prodotto installato in una barca, il tecnico del CAT autorizzato da IWM si reca sulla barca se questa si trova ad una distanza di al massimo 100km dal CAT. IWM copre il costo di tale spostamento. Se la barca si trova ad oltre 100 km, il cliente può scegliere se pagare il costo della trasferta del tecnico (in quel caso paga direttamente al tecnico), oppure avvicinare la barca.

IWM non rimborsa nessuna spesa per ricambi acquistati altrove, non dalla rete IWM.

Divino The One installati in Veicoli Recreazionali(RV):

Interventi in garanzia devono essere effettuati esclusivamente da centri di assistenza della rete Webasto.

Il veicolo deve essere portato al centro di assistenza.

Trovate il centro di assistenza più vicina su [www.webasto.com](http://www.webasto.com)





**Deutsch**

**Inhaltsverzeichnis**

<b>1. Im Karton / Lieferung</b>	<b>58</b>
<b>2. Einführung zu Divino The One</b>	<b>59</b>
<b>3. Im Handbuch verwendete Symbole</b>	<b>60</b>
<b>4. Allgemeine Anweisungen</b>	<b>61</b>
<b>4.1 Einschaltung - Stand by</b>	<b>63</b>
<b>4.2 Auswahl der Beleuchtungsfarbe</b>	<b>64</b>
<b>4.3 Betriebsumfeld</b>	<b>64</b>
<b>4.4 Reinigung</b>	<b>64</b>
<b>5. Typenschild</b>	<b>65</b>
<b>6. Allgemeine Sicherheitsvorschriften</b>	<b>66</b>
<b>7. Umwelt</b>	<b>68</b>
<b>8. Installationstoleranzen</b>	<b>69</b>
<b>8.1 Minimale Toleranzen</b>	<b>69</b>
<b>8.2 Spezifikationen der Installationsbohrung</b>	<b>70</b>
<b>9. Belüftung</b>	<b>71</b>
<b>9.1 Belüftete Installation</b>	<b>72</b>
<b>10. Installation</b>	<b>73</b>
<b>11. Stromanschluss</b>	<b>74</b>
<b>11.1 Abmessungen der Stromkabel</b>	<b>75</b>
<b>12. Technische Daten</b>	<b>75</b>
<b>13. Garantie</b>	<b>76</b>

# Bedienungsanleitung

---

Die Anleitung enthält Warnhinweise zu vorhandenen Gefahren für den Anwender sowie zu besonderen Verhaltensweisen, die zu beachten sind; diese Hinweise sind wie folgt gekennzeichnet:



## **ACHTUNG!**

Die Anleitung muss für künftiges Nachschlagen aufbewahrt werden. Deshalb:

- **Bewahren Sie die Anleitung an einem zugänglichen Ort auf, der vor Feuchtigkeit, Wärme und direkter Sonneneinstrahlung geschützt ist.**
- **Verwenden Sie die Anleitung so, dass weder sie noch Teile ihres Inhaltes beschädigt werden, d.h. es dürfen unter keine Umständen Teile der Anleitung entfernt, herausgerissen oder verändert werden.**

Trotz der Sorgfalt und Vollständigkeit, unter denen dieses Handbuch erstellt wurde, kann Indel Webasto Marine Srl. nicht garantieren, dass die hier angegebenen Informationen alle denkbaren Ereignisse im Zusammenhang mit der Installation des Produkts abdecken. Bei Bedenken wenden Sie sich umgehend direkt an unsere Techniker.

Bei Verkauf oder Überlassung des Geräts an eine andere Person müssen die vorliegende Anleitung und ihre Anhänge unversehrt dem neuen Anwender übergeben werden.

## 1 Im Karton / Lieferung

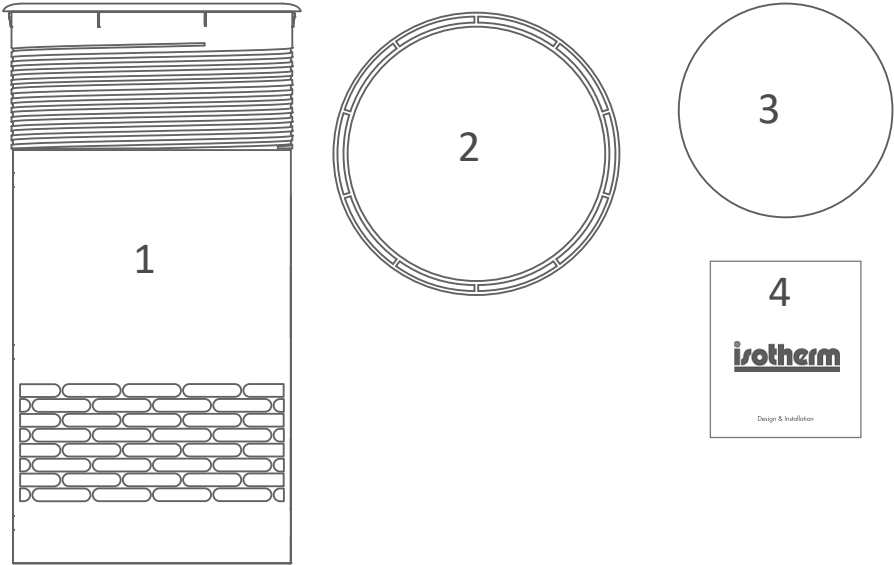

1. Divino The One
2. Befestigungsmutter mit Ringmutter
3. Sicherheitsdeckel
4. Dieses Handbuch

# Bedienungsanleitung

---

## 2 Einführung zu Divino The One

Divino The One ist ein 12V integrierte Weinkühler, welcher Wein oder Champagner während des Betriebs perfekt gekühlt hält, sobald die Flasche geöffnet wird. Für die Lagerung oder Kühlung von Flaschen siehe Isotherm Divino 23 und 35.

Nehmen Sie eine kalte Flasche aus dem Kühlschrank, stecken Sie diese in The One und berühren Sie die Krone, um das Gerät zu aktivieren. The One wird den Wein oder Champagner beim Trinken innerhalb von 1-2° C der Öffnungstemperatur halten.

Keine Tropfen, kein Schmutz und keine Wartung. Perfekt gekühlter Wein.







The One wird Ihre Verkostung einfach und unterhaltsam machen!

Seine einzigartige Trockenkühlungstechnologie erzeugt einen kalten und trockenen Luftraum um die Flasche herum und hält den Wein auf der optimalen Serviertemperatur.

Ihr Getränk wird perfekt gekühlt, vom ersten bis zum letzten Glas.

## 3 Im Handbuch verwendete Symbole

### Verzeichnis der Symbole



<p>Lesen der Anleitungen Dieses Symbol fordert, vor Inbetriebnahme des Geräts die Anleitungen zu lesen.</p>	
<p>Trennen der Stromversorgung Dieses Symbol fordert, das Gerät bei Defekten sofort von der Hauptstromleitung abzutrennen.</p>	
<p>Tragen von Handschuhen Dieses Symbol fordert, dass jeder Monteur geeignete Schutzhandschuhe tragen muss.</p>	
<p>Tragen von Sicherheitsschuhen Dieses Symbol fordert, dass jeder Monteur geeignete Sicherheitsschuhe gegen Unfälle tragen muss.</p>	
<p>Allgemeine Gefahr Dieses Symbol fordert vom Monteur besondere Aufmerksamkeit.</p>	
<p>Stromschlaggefahr Dieses Symbol weist darauf hin, dass mit der beschriebenen Arbeit die Gefahr eines Stromschlags verbunden ist.</p>	
<p>Allgemeines Verbot Dieses Symbol stellt ein Verbot dar, dass für verschiedene Situationen angewendet werden kann.</p>	

# Bedienungsanleitung

---

## 4 Allgemeine Hinweise

 **ACHTUNG!**  Das Produkt erst in Betrieb nehmen, nachdem Sie diese Anleitung gelesen haben

 **ACHTUNG!**   Bei der Bewegung und Installation des Produkts immer die PSA (Persönliche Schutzausrüstung) benutzen

 **ACHTUNG!** Jede Änderung, die ohne Wissen des Herstellers am Produkt vorgenommen wird, unterliegt der alleinigen Verantwortung des Ausführenden. Änderungen, die ohne die Zustimmung durch die Firma Indel Webasto Marine Srl durchgeführt werden, führen zum Verfall jeglicher Gewährleistung. Zudem wird die Konformitätserklärung bezüglich der anwendbaren Richtlinien ungültig.

 **ACHTUNG!** - Die Verwendung von Divino The One, mit Ausnahme der in diesem Handbuch angegebenen, ist nicht gestattet.

 **ACHTUNG!** - Die Firma Indel Webasto Marine Srl haftet nicht für Betriebsstörungen sowie Personen- oder Sachschäden infolge einer Verwendung des Geräts oder von Materialien mit Eigenschaften, die von den Vorgaben in dieser Anleitung abweichen.

 **ACHTUNG!** Keine lebenden Tiere in den Kühlschrank geben.

 **ACHTUNG!** Den Kühlkreislauf des Geräts unter keinen Umständen öffnen.

 **ACHTUNG!** - Das Gerät muss einen Schutz gegen indirekten Kontakt nach den "Heavy Current Regulations" (Starkstrom- Vorschriften) aufweisen.

 **ACHTUNG!** - Divino The One sollte nicht als Ständer verwendet werden.

 **ACHTUNG!** - Im Gerät oder in der Nähe seiner elektrischen Teile dürfen nicht aufbewahrt werden: Spray-Dosen mit entflammbaren Stoffen, explosionsfähige Materialien, Elektrogeräte.

 **ACHTUNG!** - Das Produkt muss an einem Ort aufgestellt werden, der für eventuelle Wartungsarbeiten zugänglich ist. Das Fach für spannungsführende Teile und das Kühlgerät dürfen nur freiwillig geöffnet und nicht direkt zugänglich sein.



# Bedienungsanleitung

---

## 4.1 Einschaltung - Standby

Um das Produkt zu aktivieren, berühren Sie einfach die Krone irgendwo.

The Onee wird in Sekundenschnelle eine Temperatur erreichen und bereit sein, eine Kühlflasche aufzunehmen.

Nach der Aktivierung bleibt das Gerät 2 Stunden lang gekühlt und geht dann in den Standby-Modus. Wenn Sie es länger verwenden möchten, berühren Sie einfach die Krone während des Gebrauchs, um den 2-Stunden-Zyklus neu zu starten.

Es kann manuell in den Standby-Modus versetzt werden; dazu berühren Sie die Krone für 2 Sekunden.

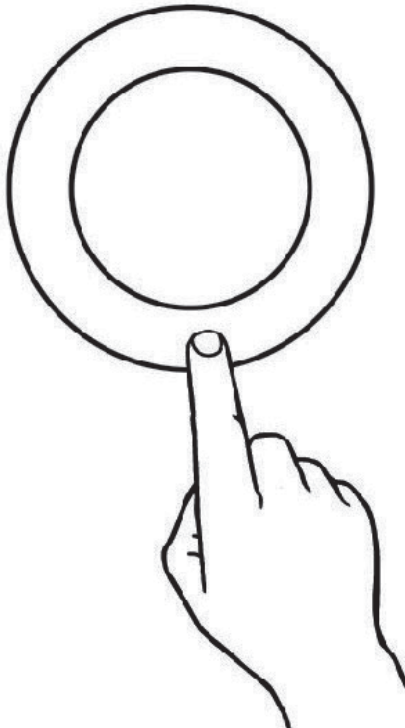

## 4.2 Auswahl der Beleuchtungsfarbe

Die intelligente Krone bietet die Möglichkeit, den Beleuchtungsmodus zu ändern.

Berühren Sie die Krone 3 Mal und scrollen Sie dann durch die Farben, indem Sie die Krone wiederholt berühren.

Um eine Farbe zu fixieren, berühren Sie die Krone 5 Sekunden lang nicht.

## 4.3 Betriebsumfeld

Eine gut belüftete, trockene und vor äußeren Einflüssen (Wasser, Sonne, Salz....) geschützte Umgebung wird dringend empfohlen, daher ist sie für den ordnungsgemäßen Gebrauch und die Leistung des Gerätes erforderlich.

## 4.4 Reinigung

Verwenden Sie zum Reinigen der Krone ein weiches Tuch, das die polierte Spiegeloberfläche nicht verkratzt. Dies gilt auch für das Fach.

Wenn The One über einen längeren Zeitraum oder bei feuchten Umgebungstemperaturen verwendet wird, kann sich im Fach Frost oder Kondenswasser bilden.

Dies ist normal und wird schließlich verdunsten.  
Bei Bedarf mit einem weichen Tuch reinigen.

# Bedienungsanleitung

## 5 Typenschild

Die Identifikationsdaten von Divino The One befinden sich auf dem Etikett auf der Seite des Produkts.

Die genaue Modellbezeichnung, Seriennummer und das Baujahr ermöglichen es, schnell und präzise auf die Bedürfnisse des technischen Supports durch geschulte Techniker des Servicenetzes von Indel Webasto Marine S.r.l. zu reagieren.





mod. DIVINO THE ONE  
cod. 7N01TG9UP0000  
SN. XXXXXXXX

Climatic Class: N  
12V  $\rightleftharpoons$  7A 75W

Indel Webasto Marine Srl  
S. Agata Feltria (RN)  
47866  
Italy

[www.indelwebastomarine.com](http://www.indelwebastomarine.com)

Made in UK   



**ACHTUNG!** - Die angebrachten Etiketten dürfen nicht entfernt werden, da sie fixiert, intakt und in gutem Zustand gehalten werden müssen, um lesbar zu sein.

Um nicht jedes Mal die Daten auf dem Typenschild lesen zu müssen, wird empfohlen, die wichtigsten Daten in der folgenden Tabelle zu vermerken:

<b>Modellcode:</b>
<b>Seriennummer S/N:</b>

## 6 Allgemeine Sicherheitsvorschriften

Die folgenden Sicherheitsvorschriften sind für den korrekten Gebrauch des Produktes vonseiten des Anwenders zu befolgen:

 **ACHTUNG!** - Eventuell beschädigte oder nicht isolierte Stromkabel nicht anfassen, wenn das Gerät an die Stromversorgung angeschlossen ist.

 **ACHTUNG!** - Bei Störungen muss das Gerät sofort von der Hauptversorgungsquelle getrennt werden. Wenden Sie sich anschließend an einen qualifizierten Elektriker oder den Kundendienst des Herstellers.

 Eingriffe bzw. Änderungen am Kühlkreis oder am Stromkreis **SIND VERBOTEN.**

 **ACHTUNG!** - Installieren Sie das Gerät an einem trockenen, vor Spritzwasser geschützten Ort.

 **ACHTUNG! - ACHTUNG!** - Das Gerät niemals in der Nähe von Hitzequellen wie Herden, Heizkesseln, Heizkörpern, usw. aufstellen.

 **ACHTUNG!** - Reparaturen an der Kühlanlage des Geräts dürfen ausschließlich von Fachpersonal vorgenommen werden.

 **ACHTUNG!** - Bei vorhandenem Akku-Ladegerät darauf achten, dass dies am Akku und niemals direkt am Kühlschrank angeschlossen ist.

 **ACHTUNG!** - Divino The One ist stromabwärts eines elektrischen

# Bedienungsanleitung

---

Stromversorgungssystem angeschlossen, das mit Trennvorrichtungen (Schaltern) ausgestattet ist, die eine vollständige Trennung des Geräts ermöglichen, und mit Schutzvorrichtungen, die im Fehlerfall automatisch eingreifen.

 **ACHTUNG!** - Überprüfen Sie, ob das Netz mit einem Differentialschutzschalter für die Ableitung von Strom ausgestattet ist.

 **ACHTUNG!** - Der Netzstecker muss nach der Montage stets zugänglich sein. Das Gerät selbst muss stets umschlossen und ohne Werkzeug unzugänglich sein. Der Installationsbereich des Kompressors/Verflüssigers muss aus einem Material sein, das die von der EN 60335-1 vorgesehene Prüfung mit der Nadelflamme besteht oder sich über 5 cm von elektrischen bzw. elektronischen Teilen entfernt befindet.

 **ACHTUNG!** - Sicherstellen, dass der Kompressor ausreichend belüftet wird.

 **ACHTUNG!** Das Gerät darf nicht von Kindern unter 8 Jahren benutzt werden.

Das Gerät darf von Kindern über 8 Jahren und Personen mit physischen, sensorischen oder geistigen Einschränkungen sowie von Personen ohne Erfahrung oder notwendigen Kenntnissen benutzt werden, wenn sie unter Aufsicht stehen oder wenn sie in den sicheren Gebrauch des Geräts und den damit verbundenen Gefahren eingewiesen wurden.

Kinder dürfen nicht mit dem Gerät spielen. Die vom Benutzer vorzunehmende Reinigung und Instandhaltung darf nicht von unbeaufsichtigten Kindern ausgeführt werden.

## 7 Umwelt

Dieses Gerät stimmt mit der Richtlinie 2012/19/EU über Elektro- und Elektronikaltgeräte (WEEE) überein.

Zur Vermeidung von Schäden an der Umwelt und Gesundheit muss das Gerät korrekt entsorgt werden.



Das Symbol  auf dem Produkt, der Verpackung oder auf den beiliegenden Unterlagen weist darauf hin, dass das Gerät nicht mit dem gewöhnlichen Hausmüll entsorgt werden darf. Es muss zu einer zugelassenen Sammelstelle für Recycling von Elektro- und Elektronik-Altgeräten gebracht werden. Die Entsorgung des Geräts muss stets unter Beachtung der örtlichen Umweltschutz- und Abfallvorschriften erfolgen.

Nähere Angaben über Entsorgung, Recycling und Wiederverwendung des Produkts erhalten Sie bei den örtlichen Behörden, der örtlichen Abfallsammelstelle oder beim Händler/Unternehmen, bei dem Sie das Produkt erworben haben.

Die Verpackung dient dem Schutz des Geräts und seiner Komponenten während des Transports und wurde aus recycelbaren Materialien hergestellt. Die Verpackung ist mit den Recyclingsymbolen versehen und muss einer zuständigen Sammelstelle zugeführt werden.



Das Symbol  weist darauf hin, dass das Produkt mit allen Vorschriften der EU übereinstimmt, die seine Verwendung vorsehen.

# Bedienungsanleitung

## 8 Installationstoleranzen

Die Integration von Divino The One an Bord ist unglaublich einfach. Alles, was Sie benötigen, ist eine Lochspezifikation, eine Stromversorgung und Belüftung.

### 8.1 Minimale Toleranzen

Achten Sie darauf, dass das Fach eine minimale Innenhöhe von 420 mm hat und dass das Loch mindestens 73 mm von den Innenwänden entfernt ist.

Wenn Sie mehrere Einheiten in einem Raum installieren, achten Sie darauf, dass die Mittelpunktspunkte jeder Bohrung 200 mm voneinander entfernt sind.

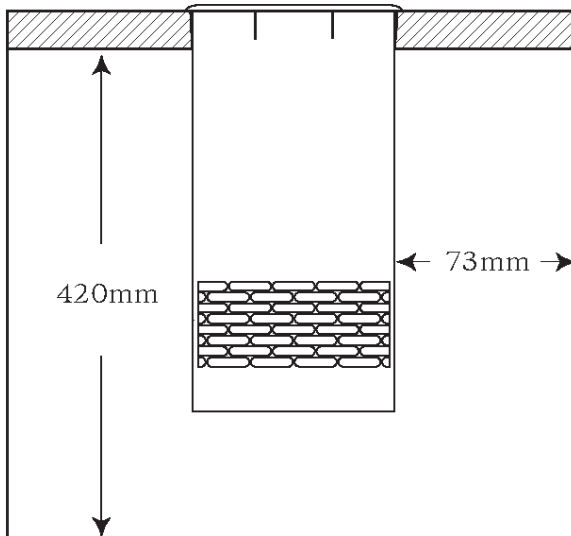

## 8.2 Spezifikationen der Installationsbohrung

Eine 155 mm Zellgehäuseöffnung kann wie folgt ausgeführt werden:

- NC / Wasserstrahlschneiden
- Standard 152mm Tellerfräser

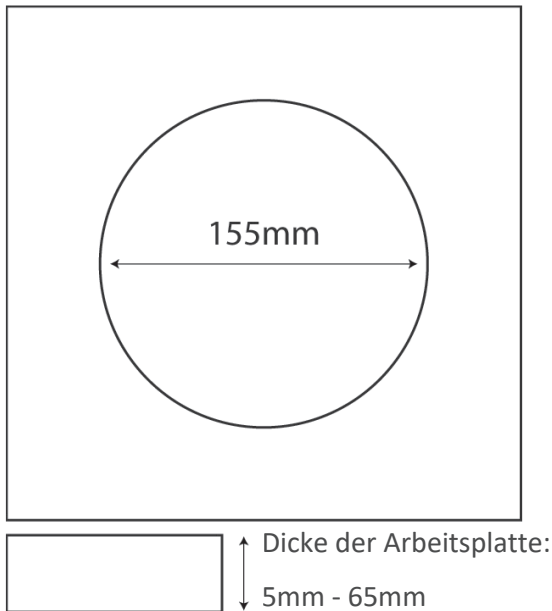

Sie erhalten die perfekte Installation an Bord und die beste Leistung wie folgt:

1. An einem trockenen Ort installieren, geschützt vor Wasserspritzern, chloriertem Wasser, Sonne, Salz und Hitze von anderen Geräten.
2. Belüftung: Die Mindestlüftungsanforderungen müssen erfüllt sein.
3. Stromversorgung: 12V DC. (Installierte Leistung, Kabelquerschnitt, empfohlene Sicherung).



# Bedienungsanleitung

---

**⚠️ ACHTUNG!** - Bei der Installation ist ein Mindestabstand zu entzündlichen Teilen einzuhalten. Dieser Abstand darf nicht unter 5cm sein.

**⚠️ ACHTUNG!** Nach der Installation prüfen, ob alle unter Spannung stehenden Teile und das Kompressor-Aggregat ausschließlich durch Entfernen der Verkleidung oder Schutzsysteme zugänglich sind.

## 9 Belüftung

Eine kleine Entlüftung ist erforderlich, wenn Divino The One im Vakuum mit einem Volumen von weniger als 0,11 m<sup>3</sup> installiert wird.

### Hinweise zur Installation:

- Achten Sie darauf, dass The One nicht in der Nähe von Geräten installiert wird, die Wärme erzeugen;

- Achten Sie darauf, dass der Boden und die Seiten von The One nicht versperrt sind;
- Achten Sie darauf, dass sich die Basis und die Seiten von The One nicht in einem Bereich befinden, in dem sie anfällig für Schäden oder Behinderungen sind.

## 9.1 Belüftete Installation

Abteile von weniger als  $0,11 \text{ m}^3$  erfordern eine kleine Entlüftung in einem anderen Abteil oder in der Umgebungsluft, um eine bessere Luftströmung zu ermöglichen.

Die Entlüftung sollte eine Fläche von mindestens  $9000 \text{ mm}^2$  aufweisen und ist in der Regel am besten in der Rückwand platziert.

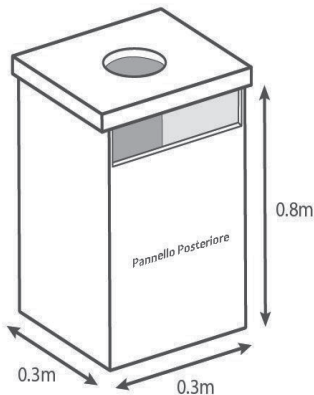

Dieses Beispiel erfordert eine zusätzliche Belüftung:  
 $0,3\text{m} \times 0,3\text{m} \times 0,8\text{m} = 0,072\text{m}^3$

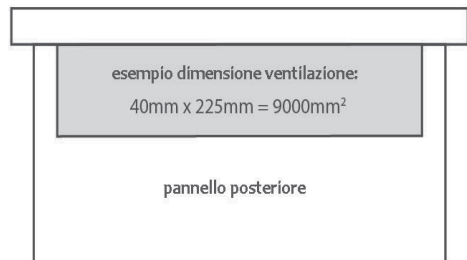

Beachten Sie bei der Untersuchung der Belüftung die Grundprinzipien: Lufteinlass unten im Installationsbereich und Luftauslass oben. Wenn ein einzigartiges Lüftungsgitter möglich ist, kann die Leistung des Gerätes verbessert werden, indem der kurze Luftzyklus, wie im Bild dargestellt, vermieden wird. In diesem Fall wird ein vertikales Gitter empfohlen.

# Bedienungsanleitung

Mehrere Lufteinlässe

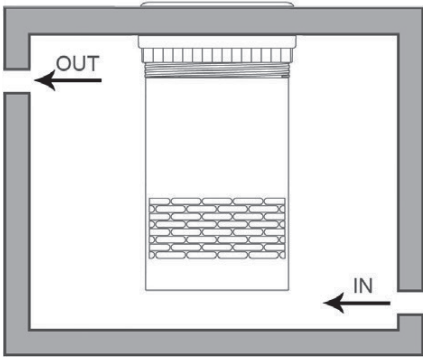

Einzigartiger Lufteinlass

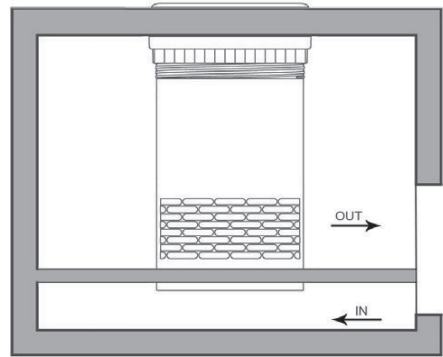

## 10 Installation

Heben Sie Divino The One vorsichtig mit den Händen aus der Schachtel und senken Sie es langsam in die Bohrung.

Drücken Sie die Krone vorsichtig und gleichmäßig auf die Oberseite, bis sie mit der Arbeitsplatte übereinstimmt, und reinigen Sie alle Schutzfolien.

Schrauben Sie die Klemme so weit ein, bis sie fest mit dem Tischboden verbunden ist.

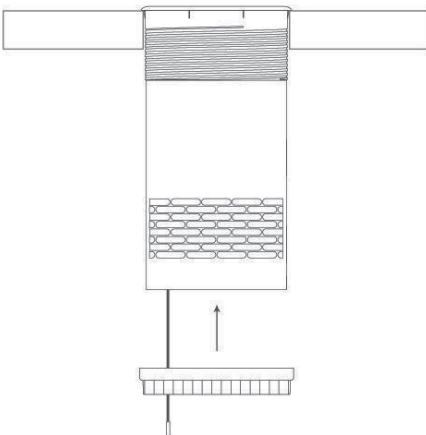

### ⚠️ ACHTUNG!

Achten Sie bei der Aufstellung des Geräts darauf, dass das Netzkabel nicht eingeklemmt oder beschädigt ist.

## 11 Stromanschlüsse

Der Anschluss an das Stromnetz kann für den Betrieb von Divino The One erfolgen.

Eine noch bessere Lösung ist die Installation eines Transformators, eines optionalen Zubehörs, das automatisch von der Batteriespannung auf die elektrische Leistung umschaltet, wenn dieser angeschlossen wird.

- Vor dem Einschalten des Gerätes ist zu prüfen, ob die Spannung des elektrischen Systems und/oder der Batterie mit der auf dem Typenschild des Gerätes angegebenen Spannung übereinstimmt.
- Den Kühlschrank direkt an die Batterie oder den entsprechenden Hauptschalter anschließen und sicherstellen, dass das System mit einem geeigneten Überlastschutz ausgestattet ist.
- Wenn die Versorgungsspannung von 12Vdc abweicht, installieren Sie einen Differentialschalter  $\Delta I$  0.03A. Vermeiden Sie es, das Gerät über das Bedienfeld des Fahrzeugs anzuschließen, da dies zu Spannungseinbrüchen führen kann.
- Setzen Sie eine Sicherung vor den Kühlschrank ein (siehe Tabelle unten). Verbinden Sie das rote Kabel mit dem Pluspol des elektrischen Systems und das schwarze Kabel mit dem Minuspol. Verwenden Sie einen gecrimpten Kabelschuh, der für die Kabelgröße geeignet ist.
- Ein separater Schalter, der gleichzeitig die Stromversorgungskabel trennt, muss vor dem Kühlschrank installiert werden. Überprüfen Sie, ob der installierte Schalter die entsprechende Last trägt, wie in der folgenden Tabelle dargestellt.

<b>Modell</b>	<b>12Vdc</b>
Divino The One	15A

# Bedienungsanleitung

---

**⚠️ ACHTUNG!** Wenn es ein Batterieladegerät gibt, muss es an die Batterie angeschlossen werden und darf niemals direkt an den Kühler angeschlossen werden.

## 11.1 Abmessungen der Stromkabel

Verwenden Sie immer Kabel mit geeignetem Querschnitt. Die Mindestquerschnitte sind in der folgenden Tabelle aufgeführt:

Querschnitt mm <sup>2</sup>	Querschnitt AWG	Max. Kabellänge 12 V m/ft
2.5	13	2.5/8
4	11	4/13
6	9	6/19
10	7	10/33

## 12 Technische Daten

- The One Eingangsspannung : 12 Vdc
- Max. Verbrauch Watt: 75 Watts
- Max Verbrauch Ampere 12Vdc: 7 Amps
- Automatische Abschaltung: 2 Stunden ohne Reaktivierung
- Umgebungstemperaturbegrenzungen 10° bei 32°C / 50° bei 90°F

## 13 Garantie

Die Garantie von Indel Webasto Marine entspricht der Richtlinie EU 1999/44/EG

### **Gültigkeitsdauer**

Die Gewährleistung Isotherm Divino The One st für 3 Jahre gültig, was die Arbeitskosten für Arbeiten zur Reparatur oder Auswechslung betrifft. Sie gilt jedoch nur, wenn diese von Kundendienstzentren des IWM, also zugelassenen Zentren, durchgeführt werden.

Die Gewährleistungsfrist beginnt ab:

- a) Dem Verkaufsdatum, das auf der Rechnung oder dem Kassenbon des Produktes angegeben ist.
- b) Dem Rechnungsdatum oder dem Datum der Erstzulassung des Boots, in das das Gerät eingebaut ist, wenn es vom Hersteller des Fahrzeugs installiert wurde.
- c) Wenn keines der genannten Unterlagen zur Verfügung steht, die Produktionswoche, die in der S/N (Seriennummer) angegeben ist.

Der Austausch eines Produkts oder eines Bauteils ändert nicht die Gültigkeitsdauer.

### **Die Gewährleistung deckt Folgendes ab:**

- Auswechslung oder Reparatur des Produktes oder eines oder mehrerer Bauteile, auf Grund von anerkannten Werksfehlern.
- Schaden oder Störungen der Bauteile in der Gültigkeitsdauer der Garantie, trotz überprüfter korrekter Installation und Gebrauch.
- Arbeitskraft und Reisen durch die unten angeführten Betriebsweisen.
- Kosten für den Versand des auszuwechselnden Produkts (ausgenommen Zollgebühren)

### **Die Gewährleistung deckt keine Defekte oder Schäden durch Folgendes ab:**

- Unachtsamkeit oder Nachlässigkeit oder Falschanwendung

# Bedienungsanleitung

---

- Falsche Installation oder unvorsichtiges Bewegen
- Unzureichende Belüftung
- Falscher Stromanschluss
- Unterbemessene Verkabelung
- Falsche Wartung oder von nicht autorisiertem Personal durchgeführte Wartung
- Nichtbeachtung der in der vorliegenden Anleitung gegebenen Anweisungen
- Transportschäden
- Zollgebühren
- Verschleißteile, Schmelzsicherungen usw.
- Gewerbsmäßiger Gebrauch
- Schäden durch Witterungseinflüsse

## **Unumgängliche Informationen zur Festlegung, ob eine Garantiedeckung vorliegt:**

- Produktcode (am Typenschild des Produkts angegeben)
- Seriennummer S/N (am Typenschild des Produkts angegeben)
- Rechnung oder Kaufbeleg (oder eventuell Zulassungsunterlagen, siehe oben in Kapitel Gültigkeitsdauer)
- Genaue Beschreibung des Defekts. (Falls möglich Foto beifügen)
- Beschreibung der Installation besonders hinsichtlich der Belüftung und Verkabelung. (Falls möglich Foto beifügen)

Wenn festgelegt wird, dass der Fall nicht durch die Gewährleistung gedeckt ist, muss der Kunde alle Kosten für eventuelle Reparaturen, Auswechselungen, Arbeitskraft, Reisen von Personen und Transporte bezahlen. IWM ist nicht verpflichtet, irgendwelche Kosten zu tragen.)

## **Anzuwendende Nutzungsarten, nachdem der Fall als in die Gewährleistung fallend anerkannt ist:**

### Divino The One installiert in einem Boot:

Garantieleistungen dürfen ausschließlich von technischen Kundendienstzentren (CAT) des Netzwerks von Indel Webasto Marine (IWM) vorgenommen werden. IWM übernimmt keine Kosten für Arbeiten, die von Dritten vorgenommen wurden. Ein Assistenzzentrum in Ihrer Nähe finden Sie auf [www.indelwebastomarine.com](http://www.indelwebastomarine.com)

Für ein auf einem Boot installiertes Produkt begibt sich der von IWM zugelassene Techniker zum Boot, wenn dieses sich innerhalb einer Reichweite von 100 km vom CAT befindet. IWM kommt für die Reisekosten auf. Wenn das Boot sich über 100 km Entfernung befindet, kann der Kunde wählen, ob er die Reisekosten des Technikers (in diesem Fall direkt an ihn zu bezahlen) übernehmen, oder er das Boot heranfahren will.

IWM übernimmt keine Kosten für Ersatzteile, die nicht beim Netzwerk IWM erworben wurden.

### Divino The One installiert in Freizeitfahrzeugen (RVs):

Garantieleistungen dürfen ausschließlich von technischen Kundendienstzentren des Netzwerks von Webasto vorgenommen werden. Das Fahrzeug muss zum Kundendienstzentrum gebracht werden. Ein Assistenzzentrum in Ihrer Nähe finden Sie auf [www.webasto.com](http://www.webasto.com)



# Bedienungsanleitung

---

**Français**

## Index

<b>1. À l'intérieur du boîtier / fourniture</b>	<b>83</b>
<b>2. Introduction à Divino The One</b>	<b>84</b>
<b>3. Symboles utilisés dans le manuel</b>	<b>85</b>
<b>4. Instructions générales</b>	<b>86</b>
<b>4.1 Allumage - Veille</b>	<b>88</b>
<b>4.2 Sélection couleur éclairage</b>	<b>89</b>
<b>4.3 Environnement opérationnel</b>	<b>89</b>
<b>4.4 Nettoyage</b>	<b>89</b>
<b>5. Étiquette d'identification</b>	<b>90</b>
<b>6. Exigences générales de sécurité</b>	<b>91</b>
<b>7. Environnement</b>	<b>93</b>
<b>8. Tolérances d'installation</b>	<b>94</b>
<b>8.1 Tolérances minimales</b>	<b>94</b>
<b>8.2 Caractéristiques du trou d'installation</b>	<b>95</b>
<b>9. Ventilation</b>	<b>96</b>
<b>9.1 Installation ventilée</b>	<b>97</b>
<b>10. Installation</b>	<b>98</b>
<b>11. Branchements électriques</b>	<b>99</b>
<b>11.1 Dimension des câbles électriques</b>	<b>100</b>
<b>12. Données techniques</b>	<b>100</b>
<b>13. Garantie</b>	<b>101</b>

Le manuel contient des mises en garde pour signaler les dangers pour l'utilisateur ou des comportements particuliers à tenir ; ces mises en garde sont indiquées de la manière mentionnée ci-après :



## **ATTENTION !**

Le manuel doit être conservé pour toute consultation future. Il est bon de :

- **Conserver le manuel dans un lieu accessible, protégé de l'humidité et de la chaleur et à l'abri des rayons solaires directs.**
- **Utiliser le manuel de sorte à ne pas l'abîmer en partie ou dans sa totalité ; ne pas retirer, déchirer ou modifier de parties de ce manuel pour aucune raison que ce soit.**

Malgré le soin et l'exhaustivité avec lesquels ce manuel a été rédigé, Indel Webasto Marine Srl ne peut garantir que les informations ici présentes couvrent tout événement éventuel associé à l'installation du produit, en cas de doute, contacter immédiatement nos techniciens.

Dans le cas de vente ou de transfert de l'appareil à une autre personne, ce manuel et les annexes correspondantes doivent être remis, en bon état, au nouvel utilisateur.

# Manuel d'utilisation

---

## 1 À l'intérieur du boîtier / fourniture

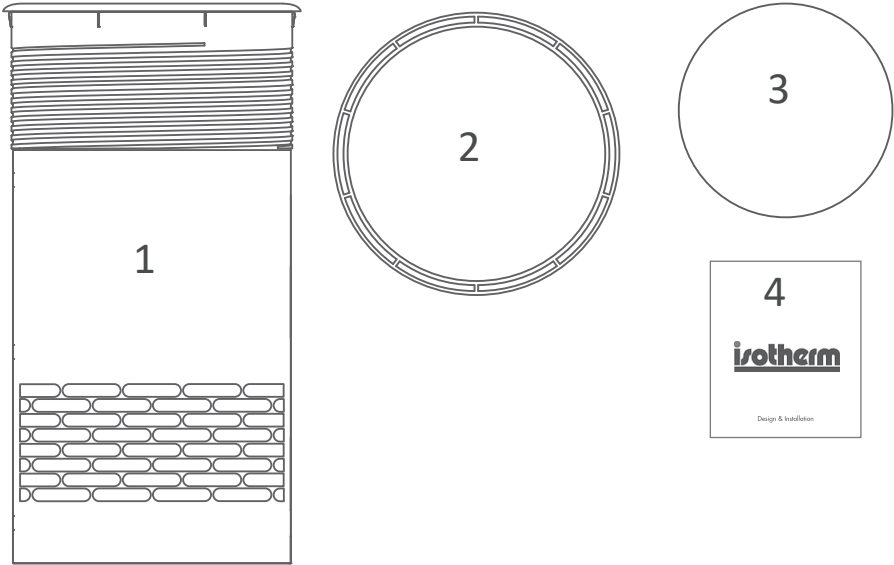

1. Divino The One
2. Bague de fixation
3. Bouchon de protection
4. Ce manuel

## 2 Introduction à Divino The One

Divino The One est un dispositif de rafraîchissement du vin intégré à 12 v qui maintient le vin ou le champagne parfaitement réfrigérés pendant le service, une fois la bouteille ouverte. Pour le stockage ou le rafraîchissement des bouteilles, faire référence à Isotherm Divino 23 et 35.

Prendre une bouteille froide du frigo, l'insérer dans The One et toucher la couronne pour activer le dispositif. The One maintiendra le vin ou le champagne 1-2 °C en dessous des températures d'ouverture pendant que vous le dégustez.

Aucune goutte, aucun désordre et aucun entretien. Votre vin est parfaitement réfrigéré.

The One rendra votre dégustation facile et amusante !







Sa technologie exclusive de rafraîchissement à sec crée une enveloppe d'air froid et sec autour de la bouteille, en maintenant le vin à la température optimale de service.

Votre boisson sera parfaitement réfrigérée, du premier au dernier verre.

# Manuel d'utilisation



## 3 Symboles utilisés dans le manuel

### Indice des symboles

<p>Obligation de lire les instructions La présence de ce symbole demande de lire les instructions avant de mettre en marche l'appareil.</p>	
<p>Obligation de débranchement La présence de ce symbole demande le débranchement immédiat de l'appareil de l'alimentation principale en cas de pannes.</p>	
<p>Obligation de porter des gants La présence de ce symbole demande à chaque opérateur de porter les gants de protection prévus à cet effet</p>	
<p>Obligation de porter des chaussures La présence de ce symbole demande à chaque opérateur de porter des chaussures en mesure de diminuer le risque d'accidents.</p>	
<p>Danger général La présence de ce symbole demande une attention particulière de la part de l'opérateur.</p>	
<p>Danger d'électrocution La présence de ce symbole signale à l'opérateur que l'opération décrite pourrait présenter le risque d'électrocution.</p>	
<p>Interdiction générale La présence de ce symbole représente une interdiction applicable à différentes situations.</p>	

## 4 Instructions générales

 **ATTENTION !**  Ne pas démarrer le produit avant d'avoir consulté ce manuel d'instructions.

 **ATTENTION !**   Toujours utiliser les EPI (équipements de protection individuels) durant la manutention et l'installation du produit.

 **ATTENTION !** Toute modification réalisée sur le produit à l'insu du fabricant sera sous l'entière responsabilité de la personne à l'origine de ces altérations. Les modifications exécutées sans l'autorisation d'Indel Webasto Marine Srl feront déchoir toute forme de garantie et invalideront la déclaration de conformité aux directives applicables.

 **ATTENTION !** - Une utilisation de Divino The One différente de celle indiquée dans le présent manuel n'est pas autorisée.

 **ATTENTION !** - Indel Webasto Marine Srl décline toute responsabilité pour les dysfonctionnements ou endommagements aux personnes ou choses dues à l'utilisation différente de la machine ou de matériels possédant des caractéristiques différentes de celles qui sont indiquées dans le présent manuel.

 **ATTENTION !** Ne pas introduire d'animaux vivants à l'intérieur du réfrigérateur.





# Manuel d'utilisation

---

 **ATTENTION !** Ne jamais ouvrir le circuit de refroidissement.

 **ATTENTION !** - L'appareil doit être protégé contre le contact indirect conformément à la norme « Havey Current Regulations ».

 **ATTENTION !** - Divino The One ne doit pas être utilisé comme support.

 **ATTENTION !** - Ne pas conserver dans l'appareil ou près de ses parties électriques : des bombes aérosol à base de substances inflammables, des matériaux explosifs, des appareils électriques.

 **ATTENTION !** - Le produit doit être installé dans une zone accessible pour des opérations éventuelles d'entretien. L'espace pour le logement des pièces sous tension et du groupe de refroidissement doit pouvoir être ouvrable seulement volontairement et inaccessible directement.

### 4.1 Allumage - Veille

Pour activer le produit, toucher simplement la couronne.

The One sera à température en quelques secondes et prêt pour accueillir une bouteille réfrigérée.

Une fois activé, le dispositif restera réfrigéré pendant 2 heures, puis passera en modalité standby. Si vous souhaitez l'utiliser plus longtemps, il suffit de toucher la couronne pendant l'utilisation pour relancer son cycle de 2 heures.

Il peut être mis manuellement en modalité de veille ; pour cela, il faut toucher la couronne pendant 2 secondes.

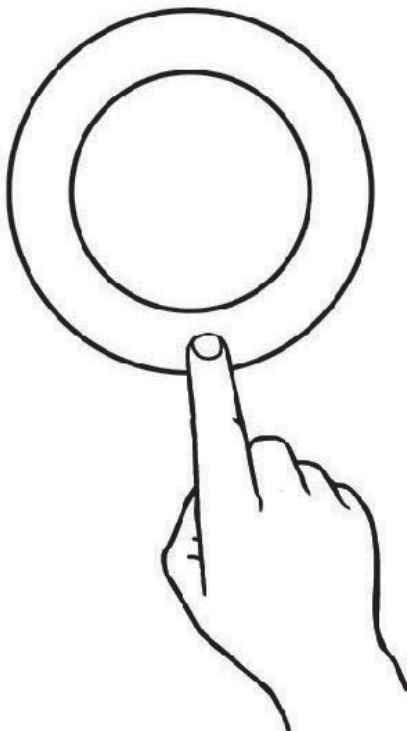

# Manuel d'utilisation

---

## 4.2 Sélection de la couleur de l'éclairage

La couronne intelligente offre la possibilité de changer la modalité d'éclairage.

Toucher la couronne 3 fois, puis faire défiler les couleurs en touchant plusieurs fois la couronne.

Pour bloquer une couleur, ne pas toucher la couronne pendant 5 secondes.

## 4.3 Environnement opérationnel

Un environnement bien ventilé, sec et protégé des facteurs extérieurs (eau, soleil, sel...) est fortement recommandé donc nécessaire pour une utilisation correcte et de bonnes prestations du dispositif.

## 4.4 Nettoyage

Lorsque l'on nettoie la couronne, utiliser un chiffon souple qui ne griffe pas la finition brillante en miroir. Cela vaut également pour le compartiment.

Si The One est utilisé pendant un temps prolongé ou en présence de températures environnementales humides, du givre ou de la condensation peuvent se former dans le compartiment.

Cela est tout à fait normal et finira par évaporer.  
Si besoin, nettoyer avec un chiffon souple.

## 5 Étiquette d'identification

Les données d'identification de Divino The One se trouvent sur l'étiquette placée sur le côté du produit.

La citation exacte du modèle du numéro de série et de l'année de fabrication peuvent faciliter une réponse rapide et précise en cas de besoin de support technique de la part de techniciens formés par le réseau d'assistance Indel Webasto Marine S.r.l. Ci-dessous, un exemple d'étiquette.



**ATTENTION !** - Ne pas retirer les étiquettes puisqu'elles doivent être conservées bien fixées, dans leur intégralité et dans des conditions de lisibilité optimales.

Pour éviter de devoir lire les données à chaque fois sur l'étiquette d'identification, il est conseillé de noter les données les plus importantes dans le tableau suivant :

**Code du modèle :**

**Numéro de série S/N :**

# Manuel d'utilisation

---

## 6 Exigences générales de sécurité

Les normes de sécurité suivantes concernent les précautions que l'utilisateur doit suivre pour un usage correct du produit :

 **ATTENTION !** - Ne pas toucher les éventuels câbles électriques endommagés ou qui ne sont pas isolés, quand l'alimentation électrique est branchée.

 **ATTENTION !** - Débrancher immédiatement l'appareil de l'alimentation principale en cas de pannes. Contacter du personnel qualifié ou le centre d'assistance.

 **IL EST INTERDIT** d'effectuer des interventions ou des modifications sur le circuit réfrigérant et sur le circuit électrique.

 **ATTENTION !** – Monter l'appareil dans un lieu sec et à l'abri des projections d'eau.

 **AVERTISSEMENT ! - ATTENTION !** – Ne pas monter l'appareil près de sources de chaleur telles que des fours, des chaudières, des radiateurs, etc.

 **ATTENTION !** - La réparation de l'installation réfrigérante de l'appareil doit être confiée à du personnel qualifié.

 **ATTENTION !** - En présence d'un chargeur de batterie, ce dernier doit être branché à la batterie et jamais directement au réfrigérateur.

 **ATTENTION !** - Le Divino The one doit être raccordé à une

installation d'alimentation électrique dotée de dispositif de sectionnement (interrupteurs) qui permet la coupure totale du courant de l'appareil et des dispositifs de protection qui interviennent automatiquement en cas de panne.

 **ATTENTION !** – Vérifier que le système d'alimentation de réseau soit équipé d'un interrupteur automatique différentiel pour la dispersion du courant.

 **ATTENTION !** – La fiche d'alimentation du réseau doit être accessible après installation. L'appareil doit toujours être enfermé et accessible uniquement au moyen d'un outil. La zone d'installation du compresseur/condensateur doit être réalisée avec un matériel résistant à l'essai de la flamme avec brûleur-aiguille de la norme EN 603335---1 ou être à une distance de plus de 5 cm des parties électriques et/ou électroniques.

 **ATTENTION !** – S'assurer que le compresseur soit suffisamment ventilé.

 **ATTENTION !** L'appareil ne peut pas être utilisé par les enfants de moins de 8 ans.

L'appareil peut être utilisé par des enfants de plus de 8 ans et par des personnes avec des capacités physiques, sensorielles ou mentales réduites, ou sans expérience ou dénuées de la connaissance nécessaire, pourvu que ce soit sous surveillance ou après avoir reçu les consignes relatives à l'usage en toute sécurité de l'appareil et à la compréhension des risques qui y sont inhérents.

Les enfants ne doivent pas jouer avec l'appareil. Le nettoyage et l'entretien que l'utilisateur doit accomplir ne doivent pas être accomplis par des enfants sans surveillance.

# Manuel d'utilisation

---

## 7 Environnement

Ce produit est conforme à la directive 2012/19/UE RAEE relative aux déchets d'équipements électriques et électroniques.

Son élimination conforme est essentielle pour prévenir des conséquences négatives potentielles sur l'environnement et la santé.



Le symbole  sur le produit, emballage ou document relatif indique que le produit ne doit pas être jeté parmi les déchets domestiques. Le produit doit être livré à un centre de tri autorisé pour le recyclage des appareils électriques et électroniques. Toujours éliminer le produit conformément aux normes environnementales locales sur l'élimination des déchets.

Pour plus d'informations sur l'élimination, le recyclage et la réutilisation du produit, contacter les autorités locales, l'organisme local chargé de la collecte des déchets ou le revendeur/l'entreprise où le produit a été acheté.

L'emballage, qui a été conçu pour protéger l'appareil et ses composants durant le transport, est fabriqué en matière recyclable. L'emballage contient les symboles du recyclage et il doit être remis à un centre de ramassage.



Le symbole  indique que le produit est conforme à toutes les dispositions de la communauté européenne qui prévoient son utilisation.

## 8 Tolérances d'installation

Intégrer Divino The One à bord est très facile. Tout ce qui sert à la spécificité d'un trou, un alimentateur et une ventilation.

### 8.1 Tolérances minimales

S'assurer que le compartiment a une hauteur interne minimale de 420 mm et que le trou se trouve à au moins 73 mm des parois internes.

Si l'on installe plusieurs unités dans un unique espace, s'assurer que les points centraux de chaque trou sont distants 200 mm.

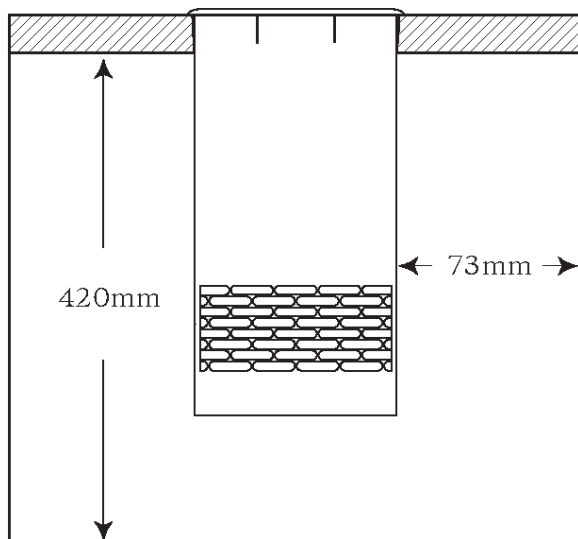



# Manuel d'utilisation

## 8.2 Caractéristiques du trou d'installation

Un tour de logement de la cellule de 155 mm peut être créé en utilisant :

- CNC / découpe en pulvérisation d'eau
- Fraise à tasse standard de 152 mm

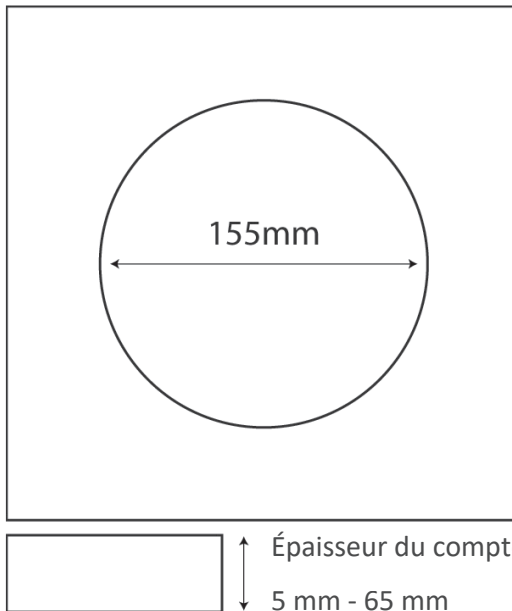

Obtenir la parfaite installation de bord et les meilleures prestations comme suit :

1. Installer dans un lieu sec, protégé des projections d'eau, de l'eau chlorée, du soleil, du sel et de la chaleur provenant d'autres dispositifs.
2. Ventilation : les exigences minimales de ventilation doivent être respectées.
3. Alimentation : 12 V DC. (Puissance installée, section câble, fusible conseillé).

**⚠ ATTENTION !** – Prévoir pendant l'installation, une distance minimale de sécurité par rapport aux parties inflammables ; cette distance ne peut pas être inférieure à 5 cm.

**⚠ ATTENTION !** Une fois l'installation effectuée, vérifier que toutes les parties sous tension et que le groupe compresseur sont accessibles uniquement en retirant les panneaux ou les systèmes de protection.

## 9 Ventilation

Un petit évent est nécessaire lorsque Divino The ONE est installé dans le vide avec un volume inférieur à 0,11 m<sup>3</sup>.

### Considérations d'installation :

- S'assurer que The One n'est pas installé à proximité d'appareils qui génèrent de la chaleur ;

# Manuel d'utilisation

- S'assurer que la base et les côtés de The One ne sont pas obstrués ;
- S'assurer que la base et les côtés de The One ne se trouvent pas dans une zone où ils sont vulnérables à des dommages ou des obstructions.

## 9.1 Installation ventilée

Les compartiments inférieurs à  $0,11 \text{ m}^3$  requièrent un petit évent dans un autre compartiment ou dans l'air environnant pour permettre une meilleure circulation du flux d'air.

L'évent devrait avoir une zone d'au moins  $9\,000 \text{ mm}^2$  et en règle générale, il vaut mieux le placer sur le panneau postérieur.

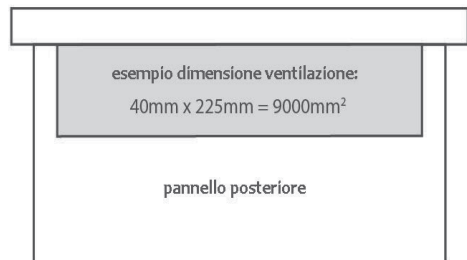
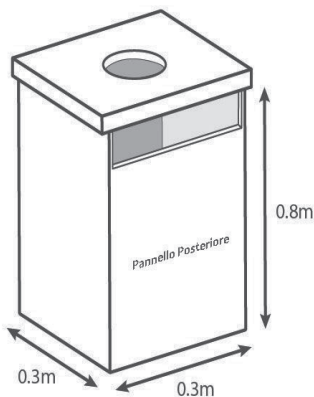

Dans cet exemple, une ventilation supplémentaire est requise :  
 $0,3 \text{ m} \times 0,3 \text{ m} \times 0,8 \text{ m} = 0,072 \text{ m}^3$

Pour l'étude de la ventilation, toujours garder les principes de base en tête : prise d'air dans la partie inférieure de la zone d'installation et de sortie de l'air dans la partie supérieure.

En cas de grille exclusive de ventilation, les prestations du dispositif peuvent être améliorées en évitant le cycle d'air court comme selon l'image. Dans ce cas, une grille verticale est conseillée.

Plusieurs prises d'air

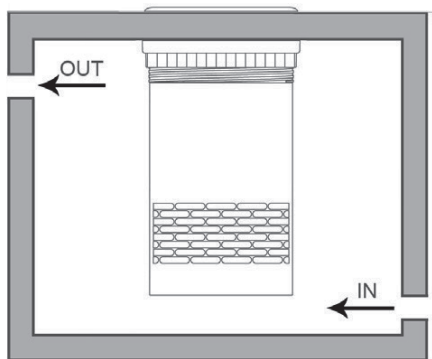

Prise d'air unique

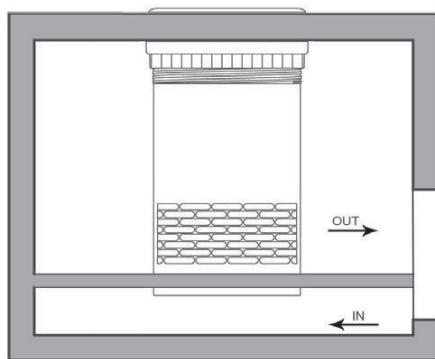

## 10 Installation

Soulever délicatement Divino The One du boîtier en utilisant les mains et baisser lentement dans le trou.

Appuyer délicatement de manière uniforme sur la partie supérieure de la couronne jusqu'à ce qu'il s'aligne avec le plan de travail, en nettoyant les éventuelles pellicules de protection.

Visser la borne jusqu'à ce qu'il soit solidement fixé contre la partie inférieure du plan de travail.

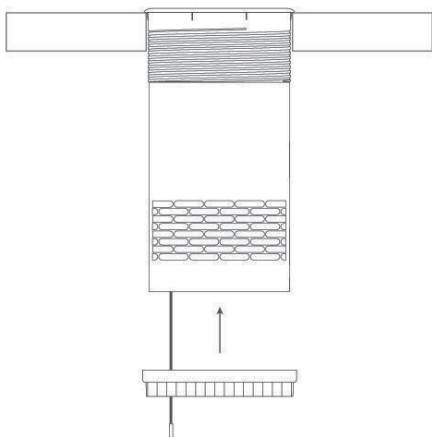

### ⚠ ATTENTION !

Lorsque l'on positionne l'appareil, s'assurer que le câble d'alimentation n'est pas coincé ou endommagé.

# Manuel d'utilisation

## 11 Branchements électriques

Le branchement au réseau électrique peut être effectué pour le fonctionnement de Divino The One.

Une solution bien meilleure est l'installation d'un transformateur, un accessoire en option, qui passe automatiquement de l'alimentation à batterie à celle électrique lorsque cette dernière est branchée.

- Avant d'allumer l'appareil, vérifier que la tension de l'installation électrique et/ou de la batterie soit conforme à celle indiquée sur la plaque des données de l'unité.
- Brancher le réfrigérateur directement à la batterie ou à l'interrupteur principal correspondant et s'assurer que le système est doté d'un dispositif électrique en mesure de protéger le circuit de possibles surintensités.
- Si la tension d'alimentation n'est pas de 12 Vdc, installer un interrupteur différentiel  $\Delta I$  0,03 A. Éviter de brancher l'unité à l'aide du panneau de contrôle du véhicule, car ceci pourrait provoquer des chutes de tension.
- Insérer un fusible en amont du réfrigérateur (voir le tableau suivant). Brancher le câble rouge sur le terminal positif de l'installation électrique et brancher le câble noir au terminal négatif. Utiliser un serre-câble pressé adapté aux dimensions du câble.
- Un interrupteur séparé qui déconnecte simultanément les câbles d'alimentation doit être installé en amont du réfrigérateur. Vérifier que l'interrupteur installé supporte la charge correspondante indiquée dans le tableau suivant.

<b>Modèle</b>	<b>12Vdc</b>
Divino The One	15A

**⚠ ATTENTION !** Si un chargeur de batterie est présent, il doit être branché à la batterie et jamais branché directement au réfrigérateur.

## 11.1 Dimensions des câbles électriques

Toujours utiliser des câbles dont la section est appropriée. Les sections transversales minimales sont listées dans le tableau suivant :

Section en mm <sup>2</sup>	Section AWG	Longueur max du câble 12 V m/ft
2,5	13	2,5/8
4	11	4/13
6	9	6/19
10	7	10/33

## 12 Données techniques

- The One Tension en entrée : 12 Vdc
- Consommation Max Watt : 75 Watts
- Consommation MAX Ampère 12 Vdc : 7 Amps
- Arrêt automatique : 2 heures sans réactivation
- Limites température environnement 10° à 32 °C / 50 ° à 90 °F

# Manuel d'utilisation

---

## 13 Garantie

La garantie d'Indel Webasto Marine est conforme à la directive UE 1999/44/CE

### Période de validité

La garantie d'Isotherm Divino The One a une validité de 3 ans en ce qui concerne le coût de la main d'œuvre pour les interventions de réparation ou de remplacement, mais seulement si elles sont effectuées par des centres d'assistance du réseau IWM et donc autorisés. La période de validité démarre à partir de :

- a) La date de vente indiquée dans la facture ou sur le ticket de vente du produit
- b) La date de la facture ou du document d'immatriculation de la première vente du bateau sur lequel l'unité est installée, si installée par le fabricant de ce moyen de transport.
- c) À défaut d'un des documents indiqués plus haut, faire référence à la semaine de production indiquée dans le S/N (numéro de série).

Le remplacement d'un produit ou d'un composant ne change pas la période de validité.

### La garantie couvre :

- Remplacement ou réparation du produit ou d'un ou plusieurs composants reconnus défectueux pour des vices de fabrication.
- La casse ou les dysfonctionnements de composants sous garantie malgré une installation et une utilisation certifiées correctes.
- La main d'œuvre et des déplacements selon les modes opérationnels indiqués ci-dessous.
- Coûts pour l'expédition du produit de remplacement (à l'exception des frais de dédouanement)

### La garantie ne couvre pas les défauts, les dommages ou les dysfonctions provoqués par :

- Négligence ou laisser-aller ou utilisation impropre

- Installation erronée ou manutention imprudente
- Ventilation insuffisante
- Branchement électrique erroné
- Câblage sous-dimensionné
- Entretien erroné ou effectué par du personnel non autorisé
- Non-respect de toutes les prescriptions indiquées dans le présent manuel d'Instructions
- Dommages dus au transport
- Frais pour le dédouanement
- Objets sujets à l'usure, fusibles, etc.
- Utilisation professionnelle
- Dommages provoqués par des agents atmosphériques

## **Informations indispensables pour établir si le cas est couvert par la garantie :**

- Code du produit (indiqué sur l'étiquette placée sur le produit)
- S/N (n° de série) (indiqué sur l'étiquette placée sur le produit)
- Facture ou ticket de caisse (ou bien éventuellement un document d'immatriculation, voir plus haut dans le chapitre Période de Validité)
- Description détaillée du défaut. (si possible, joindre une photo)
- Description de l'installation avec une attention particulière à la ventilation et au câblage. (si possible, joindre une photo)

(S'il est établi que le cas n'est pas couvert par la garantie le client doit payer tous les frais pour les éventuels réparations, remplacements, main-d'œuvre, déplacement de personnes et de transports. IWM n'est pas tenu de supporter de frais.)



# Manuel d'utilisation

---

**Modes opérationnels à appliquer une fois que l'on a constaté que le cas est couvert par la garantie :**

Divino The One installés sur un bateau :

Les interventions sous garantie doivent être effectuées exclusivement par les centres d'assistance (CAT) du réseau d'Indel Webasto Marine. IWM ne couvre pas les frais d'interventions faites par d'autres. Trouvez le centre d'assistance le plus proche [www.indelwebastomarine.com](http://www.indelwebastomarine.com)

Pour le produit installé sur un bateau, le technicien du CAT autorisé par IWM se rend sur le bateau si celui-ci se trouve à une distance maximale de 100km du CAT. IWM couvre les frais de ce déplacement. Si le bateau se trouve à plus de 100 km, le client peut choisir s'il doit payer les frais de déplacement du technicien (dans ce cas il paie directement le technicien), ou bien rapprocher le bateau.

IWM ne rembourse aucun frais pour les pièces de rechange achetées ailleurs, non pas dans le réseau IWM.

Divino The One installés sur des véhicules récréatifs (RV) :

Les interventions sous garantie doivent être effectuées exclusivement par des centres d'assistance du réseau Webasto.

Le véhicule doit être amené au centre d'assistance.

Trouvez le centre d'assistance le plus proche sur [www.webasto.com](http://www.webasto.com)



**Español**

## Índice

<b>1. En el interior de la caja / Suministro</b>	<b>108</b>
<b>2. Introducción a Divino The One</b>	<b>109</b>
<b>3. Símbolos utilizados en el manual</b>	<b>110</b>
<b>4. Instrucciones generales</b>	<b>111</b>
<b>4.1 Encendido - Stand by</b>	<b>113</b>
<b>4.2 Selección color iluminación</b>	<b>114</b>
<b>4.3 Ambiente de funcionamiento</b>	<b>114</b>
<b>4.4 Limpieza</b>	<b>114</b>
<b>5. Placa de datos de identificación</b>	<b>115</b>
<b>6. Requisitos generales de seguridad</b>	<b>116</b>
<b>7. Medioambiente</b>	<b>118</b>
<b>8. Tolerancias de instalación</b>	<b>119</b>
<b>8.1 Tolerancias mínimas</b>	<b>119</b>
<b>8.2 Especificaciones del orificio de instalación</b>	<b>120</b>
<b>9. Ventilación</b>	<b>121</b>
<b>9.1 Instalación ventilada</b>	<b>122</b>
<b>10. Instalación</b>	<b>123</b>
<b>11. Conexiones eléctricas</b>	<b>124</b>
<b>11.1 Dimensiones de los cables eléctricos</b>	<b>125</b>
<b>12. Datos técnicos</b>	<b>125</b>
<b>13. Garantía</b>	<b>126</b>

# Manual de uso

---

El manual contiene advertencias sobre los peligros para el usuario o sobre cómo comportarse; estas advertencias se indican según se explica a continuación:



**¡ATENCIÓN!**

El manual debe conservarse para cualquier consulta en el futuro. Es necesario:

- **Conservar el manual en un lugar accesible protegido de la humedad y del calor y resguardado de los rayos directos del sol.**
- **Utilizar el manual de modo que su contenido no se dañe parcial o totalmente, no extraer, arrancar o modificar bajo ningún concepto partes del presente manual.**

No obstante el nivel de atención puesta en la redacción del manual y la pretensión de abarcar todos los detalles y situaciones posibles, Indel Webasto Marine Srl no puede garantizar que la información que contiene contemple cualquier evento asociado a la instalación del equipo, en caso de dudas se aconseja contactar directamente con nuestros técnicos.

En caso de venta o cesión del aparato a otra persona, el presente manual y sus anexos deben entregarse, íntegros, al nuevo usuario.

## 1 En el interior de la caja / Suministro

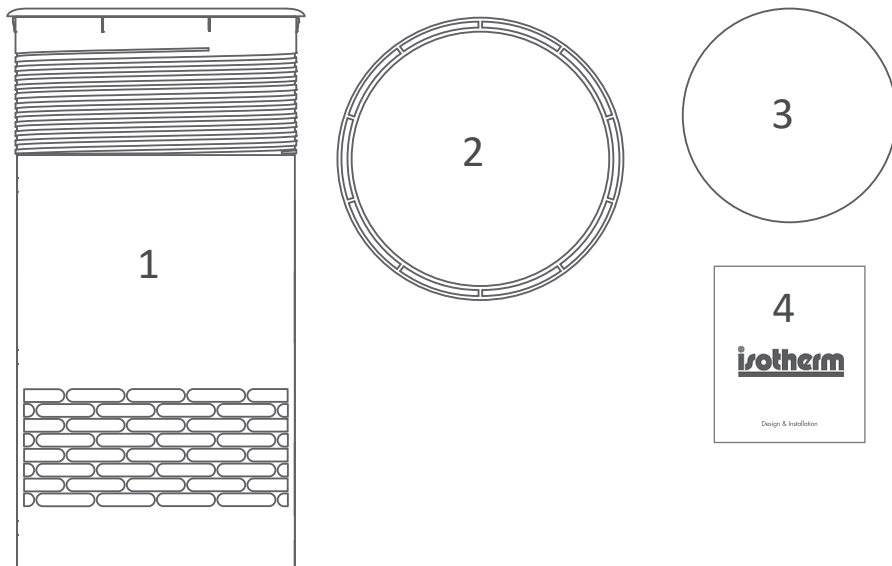

1. Divino The One
2. Virola de fijación
3. Tapón protección
4. Este manual

## 2 Introducción de Divino The One

Divino The One es un dispositivo de refrigeración del vino integrado a 12V que mantiene el vino o el champán perfectamente refrigerados durante el servicio, una vez abierta la botella. Para el almacenamiento o la refrigeración de las botellas, consultar Isotherm Divino 23 y 35.

Toma una botella fría de la nevera, introdúcela en The One y toca la corona para activar el dispositivo. The One mantendrá el vino o el champán entre 1-2° C de las temperaturas de apertura, mientras lo catas.

Ningún derrame, ningún desorden y ningún mantenimiento. Vino perfectamente refrigerado.







¡The One hará tu cata fácil y divertida!

Su exclusiva tecnología de refrigeración en seco crea una envoltura de aire frío y seco alrededor de la botella, manteniendo el vino a la temperatura de servicio óptima.

Tu bebida estará perfectamente refrigerada, desde la primera hasta la última copa.



### 3 Símbolos utilizados en el manual



#### Índice de los símbolos

<p>Obligación de lectura de las instrucciones La presencia de este símbolo obliga a la lectura de las instrucciones antes de poner en marcha el aparato.</p>	
<p>Obligación de desconexión La presencia de este símbolo obliga a la inmediata desconexión de la alimentación principal del aparato en caso de avería.</p>	
<p>Obligación de guantes La presencia de este símbolo obliga a todos los operadores a utilizar guantes de protección.</p>	
<p>Obligación de calzado La presencia de este símbolo obliga a todos los operadores a utilizar calzado que reduzca el riesgo de accidentes.</p>	
<p>Peligro general La presencia de este símbolo obliga al operador a prestar una atención especial.</p>	
<p>Peligro de electrocución La presencia de este símbolo avisa que la operación descrita conlleva el riesgo de descarga eléctrica.</p>	
<p>Prohibición general Este símbolo avisa de la existencia de una prohibición aplicable a varias situaciones.</p>	





## 4 Instrucciones generales

 **¡ATENCIÓN!**  No poner en marcha el aparato sin haber consultado antes este manual de instrucciones.

 **¡ATENCIÓN!**   Utilice siempre EPI (Equipos de Protección Individual) durante la manipulación e instalación del aparato.

 **¡ATENCIÓN!** Las modificaciones realizadas en el aparato sin conocimiento del fabricante son completamente responsabilidad de quien las haga. Las modificaciones realizadas sin autorización de Indel Webasto Marine Srl producen el cese de cualquier forma de garantía e invalidan la declaración de conformidad con las directivas aplicables.

 **¡ATENCIÓN!** - No está permitido el uso de Divino The One de manera diferente a lo indicado en el presente manual.

 **¡ATENCIÓN!** - Indel Webasto Marine Srl se exime de cualquier responsabilidad por defectos de funcionamiento o daños a personas o cosas debidos a un uso distinto del aparato o de materiales con características diferentes a las indicadas en el presente manual.

 **¡ATENCIÓN!** No introducir animales vivos en el interior de la nevera.

 **¡ATENCIÓN!** No abrir bajo ningún concepto el circuito de refrigeración.

 **¡ATENCIÓN!** – El aparato debe ser protegido contra el contacto indirecto según la norma “Heavy Current Regulations”

 **¡ATENCIÓN!** - Divino The One no debe ser utilizado como soporte.

 **¡ATENCIÓN!** - No guardar en el aparato o cerca de sus componentes eléctricos: envases de aerosol de sustancias inflamables, materiales explosivos, aparatos eléctricos.

 **¡ATENCIÓN!** - El aparato se ha de instalar en una zona accesible para el mantenimiento. El compartimento donde se alojen los componentes con tensión eléctrica y el grupo de refrigeración solo debe poder abrirse voluntariamente, sin ser posible su acceso directo.

# Manual de uso

---

## 4.1 Encendido - Standby

Para activar el producto, tocar simplemente la corona en cualquier parte.

The One estará en la temperatura deseada en segundos y en breve podrá alojar una botella refrigerada.

Una vez activo, el dispositivo permanecerá refrigerado durante 2 horas, luego pasará a la modalidad standby. Si se desea utilizarlo por más tiempo, es suficiente tocar la corona durante el uso para reiniciar su ciclo de 2 horas.

Puede ser colocado manualmente en modalidad standby. Para ello, tocar la corona durante 2 segundos.

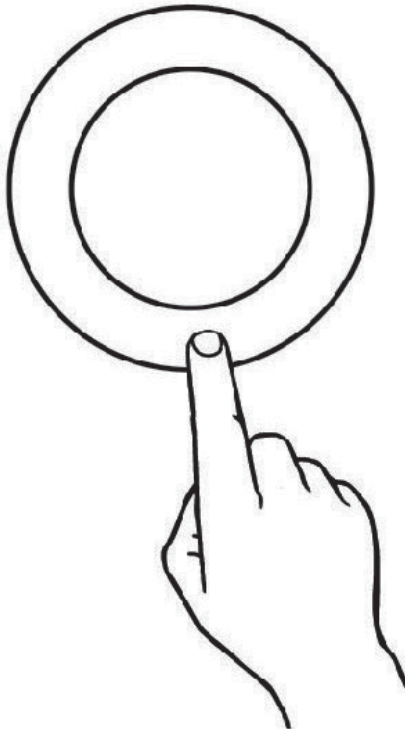

## **4.2 Selección color iluminación**

La corona inteligente ofrece la posibilidad de cambiar la modalidad de iluminación.

Tocar la corona 3 veces, luego deslizar los colores tocando repetidamente la corona.

Para bloquear un color, no tocar la corona durante 5 segundos.

## **4.3 Ambiente de funcionamiento**

Se recomienda especialmente un ambiente bien ventilado, seco y protegido de los factores externos (agua, sol, sal) que es necesario, por lo tanto, para un correcto uso y rendimiento del dispositivo.

## **4.4 Limpieza**

Cuando se limpia la corona, utilizar un paño suave que no raye el acabado brillante de espejo. Lo mismo se recomienda también para el compartimiento.

Si The One se utiliza durante largos períodos de tiempo o en presencia de temperatura ambiente húmeda, en el compartimiento se puede formar escarcha o condensación.

Esto es totalmente normal y al final se evaporará.  
Si es necesario, limpiar con un paño suave.

# Manual de uso

## 5 Placa de datos de identificación

Los datos de identificación de Divino The One están indicados en la placa de datos colocada en un lado del producto.

La comunicación exacta del modelo, el número de serie y el año de fabricación facilitan una respuesta rápida y precisa en caso de contactar con la red de asistencia técnica de Indel Webasto Marine S.r.l. A continuación un ejemplo de la placa de datos.

 <p>mod. DIVINO THE ONE cod. 7N01TG9UP0000 SN. XXXXXXXXX</p> <p>Climatic Class: N 12V <math>\rightleftharpoons</math> 7A 75W</p>	<p>Indel Webasto Marine Srl S. Agata Feltria (RN) 47866 Italy</p> <p><a href="http://www.indelwebastomarine.com">www.indelwebastomarine.com</a></p> <p>Made in UK   </p>
---	---



**¡ATENCIÓN!** - No retirar las placas de datos, ya que deben conservarse bien fijadas, íntegras y en buenas condiciones para su legibilidad.

Para evitar tener que leer los datos cada vez en la placa de datos de identificación, se recomienda tomar nota de los datos más importantes en la siguiente tabla:

<p><b>Código del modelo:</b></p>
<p><b>Número de serie S/N:</b></p>

## 6 Requisitos generales de seguridad

Las siguientes normas de seguridad tratan sobre las precauciones que debe adoptar el usuario para utilizar correctamente el aparato:



**¡ATENCIÓN!** - No tocar cables eléctricos que estén dañados o sin aislar cuando esté activada la alimentación eléctrica.



**¡ATENCIÓN!** - Desconectar inmediatamente el aparato de la alimentación principal en caso de avería. Contactar con personal cualificado o con el Centro de Asistencia Técnica.



**ESTÁ PROHIBIDO** realizar intervenciones o modificaciones en el circuito de refrigeración y en el circuito eléctrico.



**¡ATENCIÓN!** - Instalar el aparato en un lugar seco y reparado de salpicaduras de agua.



**¡PELIGRO!** - **¡ATENCIÓN!** - No instalar el aparato cerca de fuentes de calor como hornillos, calderas, radiadores, etc.



**¡ATENCIÓN!** - La reparación del sistema de refrigeración del aparato debe ser realizada por personal cualificado.



**¡ATENCIÓN!** – Si la instalación cuenta con un cargador de baterías, este debe conectarse a la batería, no directamente al producto.





**¡ATENCIÓN!** - El Divino The one debe estar conectado a un sistema de alimentación eléctrica con dispositivos de

## Manual de uso

---

seccionamiento (interruptores) que permitan cortar totalmente la corriente del aparato y dispositivos de protección que intervengan automáticamente en caso de avería.

 **¡ATENCIÓN!** – Verificar que el sistema de alimentación de la red cuente con un interruptor automático diferencial para la dispersión de la corriente.

 **¡ATENCIÓN!** – El enchufe para la alimentación de la red debe ser accesible después de la instalación. El aparato debe mantenerse cerrado y no debe ser accesible sin el uso de una herramienta. La zona de instalación del grupo compresor/condensador debe estar realizada con un material resistente al Ensayo de la llama de aguja previsto por la norma EN 603335---1 o estar a más de 5 cm de distancia de los componentes eléctricos y electrónicos.

 **¡ATENCIÓN!** – Asegúrese de que el compresor se ventile suficientemente.

 **¡ATENCIÓN!** El aparato no puede ser utilizado por niños menores de 8 años.

Este aparato puede ser utilizado por niños mayores de 8 años y por personas con capacidades físicas, sensoriales o mentales disminuidas, o que no posean experiencia o los conocimientos necesarios, siempre que lo hagan bajo supervisión o después de haber recibido instrucciones sobre el uso seguro del aparato y hayan comprendido los riesgos que este uso implica.

No permita que los niños jueguen con el aparato. La limpieza y el mantenimiento que debe realizar el usuario no debe ser efectuada por niños sin supervisión.

## 7 Medioambiente

Este producto es conforme con la Directiva 2012/19/UE RAEE sobre residuos de aparatos eléctricos y electrónicos.

La correcta eliminación del aparato es esencial para prevenir importantes consecuencias negativas para el medioambiente y la salud.



El símbolo  que figura en el aparato, el embalaje o su correspondiente documentación indica que el aparato no debe ser eliminado junto con los residuos domésticos. El aparato debe ser entregado a un centro de recogida autorizado para el reciclaje de los aparatos eléctricos y electrónicos. Eliminar siempre el aparato cumpliendo con las disposiciones ambientales locales acerca de la eliminación de residuos.

Para mayor información sobre la eliminación, el reciclaje, y la reutilización del aparato ponerse en contacto con las autoridades locales, con el servicio de recogida local de residuos o con su distribuidor/empresa donde ha adquirido el producto.

El embalaje, diseñado para proteger el aparato y sus correspondientes componentes durante el transporte, ha sido fabricado con material reciclado. El embalaje contiene los símbolos de reciclado y debe ser entregado a un centro de recogida especializado.



El símbolo  indica que el aparato cumple con todas las disposiciones de la comunidad europea que prevén su uso.



# Manual de uso

---

## 8 Tolerancias de instalación

Integrar Divino The One a bordo es increíblemente fácil. Todo lo que se necesita es la especificación de un orificio, un alimentador y ventilación.

### 8.1 Tolerancias mínimas

Asegúrese que el compartimiento tenga una altura interna mínima de 420 mm y que el orificio se encuentre al menos a 73 mm de las paredes internas.

Si se instalan más de una unidad en un único espacio, asegurarse de que los puntos centrales de cada orificio estén distantes 200 mm.

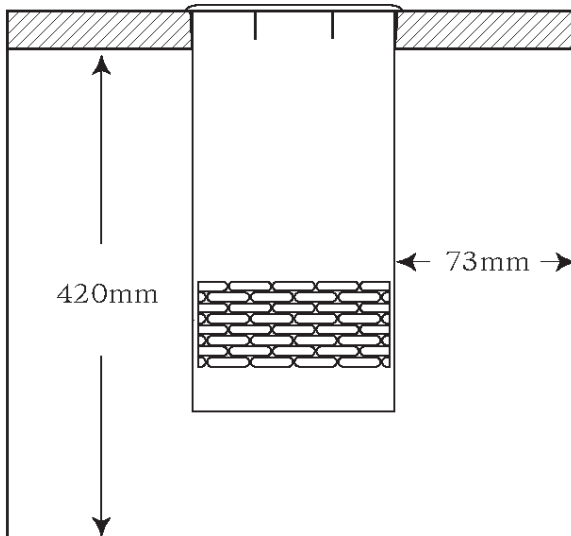

## 8.2 Especificaciones del orificio de instalación

Se puede crear un orificio de alojamiento de cámara de 155 mm mediante:

- CNC / corte con chorro de agua
- Fresa con taza estándar de 152 mm

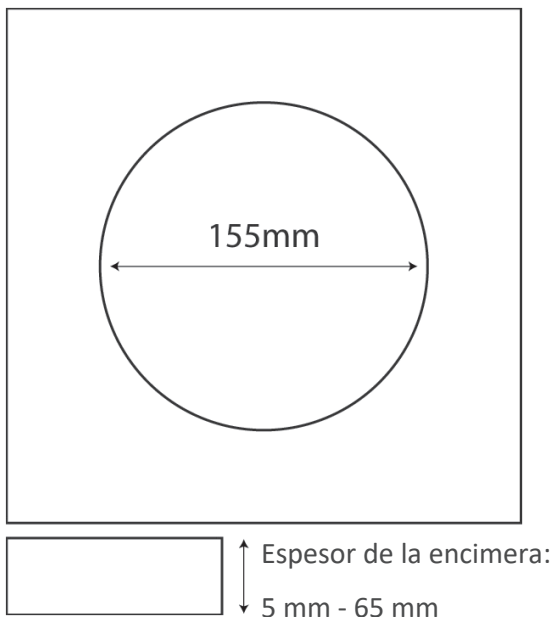



Para obtener la perfecta instalación a bordo y los mejores rendimientos proceder como se indican a continuación:

1. Instalar en un lugar seco, protegido de chorros de agua, agua con cloro, sol, sal y calor proveniente de otros dispositivos.
2. Ventilación: los requisitos mínimos de ventilación deben ser respetados.
3. Alimentación: 12V DC (Potencia instalada, sección cable, fusible recomendado).

# Manual de uso

---

 **¡ATENCIÓN!** – La instalación debe respetar una distancia mínima de seguridad de las partes inflamables, no inferior a 5 cm.

 **¡ATENCIÓN!** Una vez realizada la instalación, verificar que todas las partes que se encuentran bajo tensión y el grupo compresor sean accesibles solamente extrayendo los paneles u otros sistemas de protección.

## 9 Ventilación

Es necesario un pequeño respiradero cuando Divino The One se instala en el hueco con un volumen inferior a 0,11 m<sup>3</sup>.

### Consideraciones de instalación:

- Asegurarse de que The One no se instale cerca de aparatos que generen calor.

- Asegurarse de que la base y los lados de The One no estén obstruidos.
- Asegurarse de que la base y los lados de The One no se encuentren en un área en la cual sean vulnerables a daños u obstrucciones.

## 9.1 Instalación ventilada

Los compartimientos inferiores a  $0,11 \text{ m}^3$  requieren un respiradero pequeño en otro compartimento o en el ambiente para permitir una mejor circulación del flujo de aire.

El respiradero debería tener un área de al menos  $9000 \text{ mm}^2$  y por lo general es mejor posicionarlo en el panel posterior.

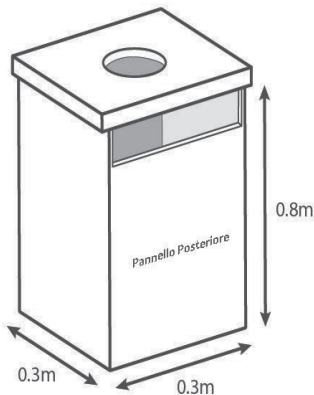

Este ejemplo requiere una ventilación adicional  
 $0,3 \text{ m} \times 0,3 \text{ m} \times 0,8 \text{ m} = 0,072 \text{ m}^3$

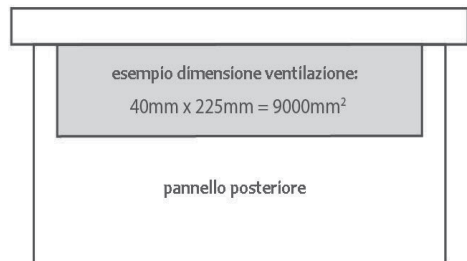

Para el estudio de la ventilación, tener presentes los principios de base: toma de aire en la parte inferior del área de instalación y salida del aire en la parte superior.

En el caso de que sea posible colocar una rejilla de ventilación, el rendimiento del dispositivo puede ser mejorado evitando el ciclo breve de aire como en la imagen. En este caso, se recomienda una rejilla vertical.

# Manual de uso

Varias tomas de aire

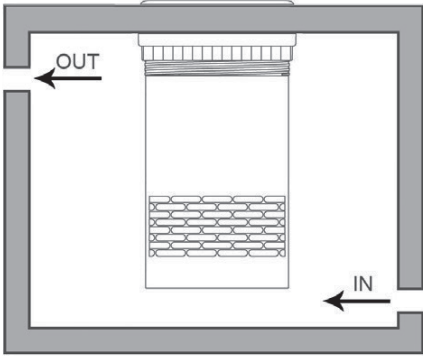

Toma de aire única

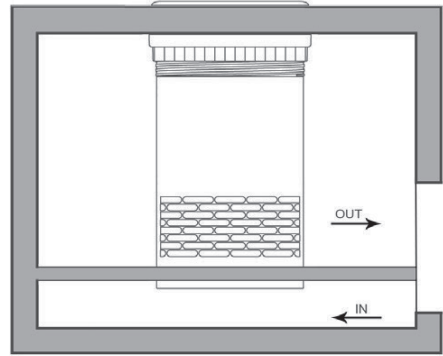

## 10 Instalación

Levantar con cuidado Divino The One de la caja usando las manos y bajándola lentamente en el hueco.

Pulsar con cuidado en modo uniforme sobre la parte superior de la corona hasta que se alineen con el plano de trabajo, limpiando las películas protectoras en caso que las hubiera.

Atornillar la abrazadera hasta que esté bien fijada contra la pared inferior del plano de trabajo.

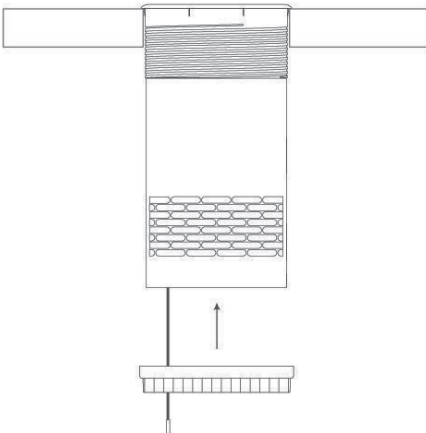

### ⚠ ¡ATENCIÓN!

Cuando se posiciona el aparato, de asegurarse que el cable de alimentación no esté atrapado o dañado.

## 11 Conexiones eléctricas

Se puede efectuar la conexión a la red eléctrica para el funcionamiento de Divino The One.

Una solución aún mejor es la instalación de un transformador, un accesorio opcional, que pasa automáticamente de la alimentación a batería a la eléctrica cuando este último está conectado.

- Antes de encender el aparato, verificar que la tensión de la instalación eléctrica y/o de la batería guarde conformidad con la indicada en la placa de datos de la unidad.
- Conectar la nevera directamente a la batería o a su correspondiente interruptor general, y asegurarse de que el sistema cuente con un dispositivo eléctrico que proteja el circuito de posibles sobrecorrientes.
- Si la tensión de alimentación es diferente de 12Vdc, instalar un interruptor diferencial  $\Delta I$  0,03A. Evitar conectar la unidad mediante el panel de control del vehículo, ya que podrían producirse caídas de tensión.
- Introducir un fusible en la nevera (ver la siguiente tabla). Conectar el cable rojo al terminal positivo del sistema eléctrico y conectar el cable negro al terminal negativo. Utilizar un terminal prensado apto para las dimensiones del cable.
- Se debe instalar en la nevera un interruptor separado que desconecte simultáneamente los cables de alimentación. Verificar que el interruptor instalado soporte la carga correspondiente indicada en la tabla siguiente.

<b>Modelo</b>	<b>12Vdc</b>
Divino The One	15A

# Manual de uso

**⚠ ¡ATENCIÓN!** Si se encuentra presente un cargador de baterías, este debe estar conectado a la batería y nunca directamente a la nevera.

## 11.1 Dimensiones de los cables eléctricos

Utilizar siempre cables de sección adecuada. Las secciones transversales mínimas se enumeran en la siguiente tabla:

Sección en mm <sup>2</sup>	Sección AWG	Longitud cable Máx. 12 V m / ft
2,5	13	2,5/8
4	11	4/13
6	9	6/19
10	7	10/33

## 12 Datos técnicos

- The One Voltaje Ingreso: 12 Vdc
- Consumo Máx. Watt: 75 Watts
- Consumo Máx. Amperes 12Vdc: 7 Amps
- Autoapagado 2 horas sin reactivación
- Límites temperatura ambiente 10° a 32°C / 50° a 90°F

## 13 Garantía

La garantía de Indel Webasto Marine es conforme con la directiva UE 1999/44/CE.

### Periodo de validez

La garantía de Isotherm Divino The One tiene una validez de 3 años en lo que respecta al coste de mano de obra por reparaciones o sustituciones, pero solo si estas son realizadas por centros de asistencia técnica autorizados de la red IWM.

El periodo de validez inicia a partir de:

- a) La fecha de venta indicada en la factura o el comprobante de venta del producto
- b) La fecha de la factura o del documento de matriculación de la primera venta de la barca en que está instalado, si ha sido instalado por el fabricante del medio de locomoción.
- c) En ausencia de uno de los documentos indicados anteriormente, dará fe la semana de fabricación indicada en el S/N (número de serie).

La sustitución de un producto o componente no varía el periodo de validez.

### La garantía cubre:

- Sustitución o reparación del producto o de uno o más componentes que se hayan reconocido como defectuosos por defectos de fabricación.
- Avería o defectos de funcionamiento de componentes dentro del periodo de validez de la garantía que se hayan instalado y usado correctamente.
- Mano de obra y gastos de desplazamiento, en el modo que se detalla más adelante.
- Gastos de envío del producto en sustitución (excluidos los gastos por despacho de aduanas).



## **La garantía no cubre defectos, daños o problemas de funcionamiento debidos a:**

- Negligencia, dejadez o uso impropio
- Instalación incorrecta o manipulación sin las debidas precauciones
- Ventilación insuficiente
- Error de conexión eléctrica
- Cables de dimensiones insuficientes
- Mantenimiento incorrecto o realizado por personal no autorizado
- Incumplimiento de prescripciones indicadas en el presente manual de instrucciones
- Daños por transporte
- Gastos por despacho de aduanas
- Objetos sujetos a desgaste, fusibles, etc.
- Uso profesional
- Daños causados por agentes atmosféricos

## **Datos indispensables para establecer si el caso está cubierto o no por la garantía:**

- Código del producto (indicado en la placa de datos situada en el aparato)
- S/N (n° de serie) (indicado en la placa de datos situada en el aparato)
- Factura o recibo de compra (o documento de matriculación, ver apartado Periodo de validez)
- Descripción detallada del defecto. (Si es posible, adjuntar fotografía)
- Descripción de la instalación, muy detallada en lo relacionado con la ventilación y el cableado. (Si es posible, adjuntar fotografía)

(Si se establece que el caso no está cubierto por la garantía, el cliente deberá pagar todos los gastos de reparación, sustitución, mano de obra, desplazamiento de personal y transporte. IWM no estará obligada a correr con ningún gasto).

## **Procedimiento de actuación una vez corroborado que el caso está cubierto por la garantía:**

### Divino The One instalados en una barca:

Las intervenciones en garantía deben ser realizadas exclusivamente por centros de asistencia (CAT) de la red Indel Webasto Marine. IWM no se hace cargo de los costos de intervenciones realizados por otros. Encuentra el centro de asistencia más cercano en [www.indelwebasto-marine.com](http://www.indelwebasto-marine.com)

De tratarse de un producto instalado en una barca, el técnico del CAT autorizado por IWM acudirá a la barca si ésta se encuentra como máximo a 100 km de distancia del CAT. IWM cubre el coste de dicho desplazamiento. Si la barca se encuentra a más de 100 km, el cliente puede decidir si abonar directamente al técnico el coste del desplazamiento o bien acercar la barca.

IWM no reembolsa gastos por repuestos adquiridos a terceros, no de la red IWM.

### Divino The One instalados en Vehículos para Recreación (RV):

Las intervenciones en garantía deben ser realizadas exclusivamente por centros de asistencia de la red Webasto.

El vehículo debe llevarse al centro de asistencia.

Encuentra el centro de asistencia más cercano en [www.webasto.com](http://www.webasto.com)



**Nederlands**

# Gebruikershandleiding

---

## Inhoud

<b>1. In de doos / Levering</b>	<b>133</b>
<b>2. Inleiding tot Divino The One</b>	<b>134</b>
<b>3. In de handleiding gebruikte symbolen</b>	<b>135</b>
<b>4. Algemene instructies</b>	<b>136</b>
<b>4.1 Inschakelen - Stand-by</b>	<b>138</b>
<b>4.2 Kleurselectie verlichting</b>	<b>139</b>
<b>4.3 Werkomgeving</b>	<b>139</b>
<b>4.4 Reiniging</b>	<b>139</b>
<b>5. Typeplaatje</b>	<b>140</b>
<b>6. Algemene veiligheidseisen</b>	<b>141</b>
<b>7. Omgeving</b>	<b>143</b>
<b>8. Installatietoleranties</b>	<b>144</b>
<b>8.1 Minimale toleranties</b>	<b>144</b>
<b>8.2 Specificaties van de installatie-opening</b>	<b>145</b>
<b>9. Ventilatie</b>	<b>146</b>
<b>9.1 Geventileerde installatie</b>	<b>147</b>
<b>10. Installatie</b>	<b>148</b>
<b>11. Elektrische aansluitingen</b>	<b>149</b>
<b>11.1 Afmeting van de snoeren</b>	<b>150</b>
<b>12. Technische gegevens</b>	<b>150</b>
<b>13. Garantie</b>	<b>151</b>

De handleiding bevat waarschuwingen die de gevaren voor de gebruiker of bijzonder gedrag beschrijven. Deze waarschuwingen zijn als volgt aangegeven:



**OPGELET!**

De handleiding voor naslag bewaren. Het wordt aangeraden om:

- **De handleiding te bewaren op een toegankelijke plaats waar ze tegen vocht, warmte en zonlicht wordt beschermd.**
- **Deze handleiding zodanig gebruiken dat de inhoud ervan niet beschadigd wordt; om geen enkele reden mogen delen uit de handleiding worden aangepast, gescheurd of verwijderd.**

Ondanks de volledigheid van de handleiding en de zorg waarmee ze is opgesteld, kan Indel Webasto Marine S.r.l. niet waarborgen dat de informatie ervan elke mogelijke situatie verbonden aan de installatie van het product behandelt. Daarom raden we u aan om in het geval van twijfel onmiddellijk contact op te nemen met onze technici.

Deze handleiding en diens bijlagen moeten volledig aan de nieuwe gebruiker worden overhandigd als het apparaat wordt doorverkocht of aan iemand anders wordt gegeven.

# Gebruikershandleiding

## 1 In de doos / Levering

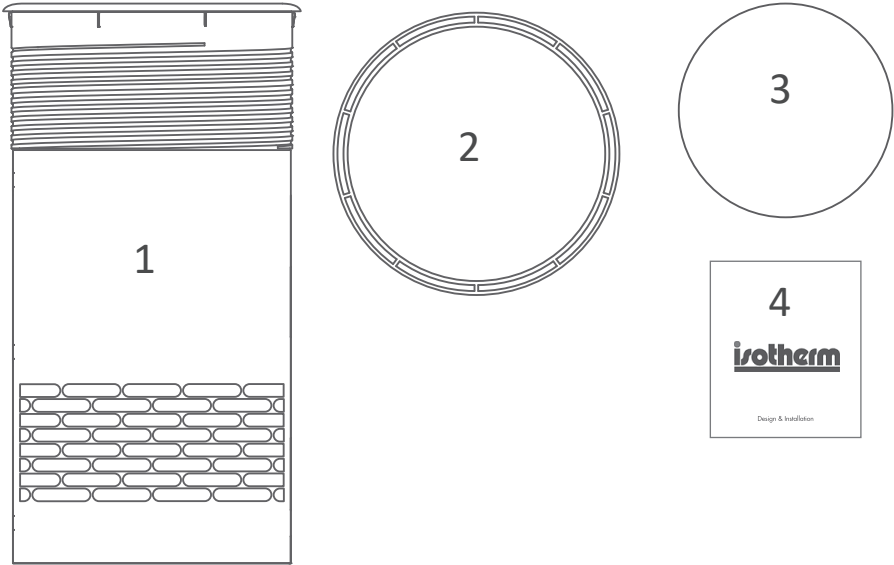

1. Divino The One
2. Borgring
3. Beschermkap
4. Deze handleiding

## 2 Inleiding tot Divino The One

Divino The One is een op 12V ingebouwde wijnkoeler die de wijn of champagne tijdens het serveren perfect koel houdt, nadat de fles is geopend. Zie voor opslag of koelen van de flessen Isotherm Divino 23 en 35.

Neem een gekoelde fles uit de koelkast, doe deze in The One en raak de kroonkurk aan om het apparaat te activeren. The One houdt de wijn of champagne binnen 1-2 ° C van de temperatuur bij opening, terwijl u ervan nipt.

Geen gedruppel, geen gemors en geen onderhoud. Perfect gekoelde wijn.

The One maakt het proeven gemakkelijk en leuk!

De unieke droge koeltechniek creëert een omhulling van koude en droge lucht rond de fles en houdt de wijn op optimale serveertemperatuur.

Uw drank wordt perfect gekoeld, van het eerste tot het laatste glas.



# Gebruikershandleiding



## 3 In de handleiding gebruikte symbolen

Inhoudsopgave van de symbolen

<p>De handleiding verplicht doorlezen Dit symbool geeft aan dat de aanwijzingen moeten worden doorgelezen voordat het apparaat in bedrijf wordt gesteld.</p>	
<p>Afkoppelen verplicht Dit symbool geeft aan dat het apparaat in geval van storingen onmiddellijk van de hoofdvoeding moet worden afgekoppeld.</p>	
<p>Handschoenen verplicht Dit symbool geeft aan dat elke monteur de specifieke beschermende handschoenen moet dragen.</p>	
<p>Schoenen verplicht Dit symbool geeft aan dat elke monteur veiligheidsschoenen moet dragen om het risico op ongevallen te beperken.</p>	
<p>Algemeen gevaar Dit symbool geeft aan dat de monteur goed moet opletten.</p>	
<p>Elektrocutiegevaar Dit symbool informeert het personeel dat de beschreven handeling een gevaar voor elektrocutie kan vormen.</p>	
<p>Algemeen verbod Dit symbool geeft aan dat in verschillende situaties een verbod heerst.</p>	

## 4 Algemene instructies

 **OPGELET!**  Het product niet starten voordat u deze handleiding heeft doorgelezen.

 **OPGELET!**   Tijdens de verplaatsing en installatie van het product altijd PBM (persoonlijke beschermingsmiddelen) dragen.

 **OPGELET!** Degene die wijzigingen verricht aan het product waar de fabrikant niet over is ingelicht, is aansprakelijk voor de eventuele gevolgen van deze wijzigingen. Wijzigingen die zijn verricht zonder toestemming van Indel Webasto Marine Srl maken de garantie en de conformiteitsverklaring met de toepasselijke richtlijnen onmiddellijk ongeldig.

 **OPGELET!** - Gebruik van Divine The One anders dan in deze handleiding staat aangegeven is niet toegestaan.

 **OPGELET!** - Indel Webasto Marine Srl aanvaardt geen aansprakelijkheid voor storingen, persoonlijk letsel en/of materiële schade wegens een ander gebruik van de machine of het gebruik van materialen met andere eigenschappen dan in deze handleiding is beschreven.

 **OPGELET!** Stop levende dieren nooit in de koelkast.

 **OPGELET!** Het koelcircuit om geen enkele reden openen.

# Gebruikershandleiding

---

 **OPGELET!** - Bescherm het apparaat conform de norm "Heavy Current Regulations" tegen indirecte aanrakingen

 **OPGELET!** - Divine The One mag niet als ondersteuning worden gebruikt.

 **OPGELET!** - Bewaar geen spuitbussen met brandbare stoffen, explosieve materialen, elektrische apparatuur of levende dieren in het apparaat of in de nabijheid van de elektrische onderdelen.

 **OPGELET!** - Het product moet geïnstalleerd worden in een zone die voor eventueel onderhoud toegankelijk is. De installatieruimte van de delen onder stroom en de koeleenheid moet met een moedwillige handeling worden geopend en mag niet direct toegankelijk zijn.

## 4.1 Inschakelen- Stand-by

Om het product te activeren eenvoudigweg de kroonkurk op een willekeurig deel aanraken

The One is binnen een paar seconden op temperatuur en klaar voor een gekoelde fles.

Eenmaal geactiveerd blijft het apparaat 2 uur gekoeld, daarna gaat het over naar de modus stand-by. Als u het langer wilt gebruiken, alleen de kroonkurk aanraken tijdens het gebruik, om de cyclus van 2-uur opnieuw te starten.

Het kan handmatig in de modus standby worden gezet; door de kroonkurk 2 seconden aan te raken.

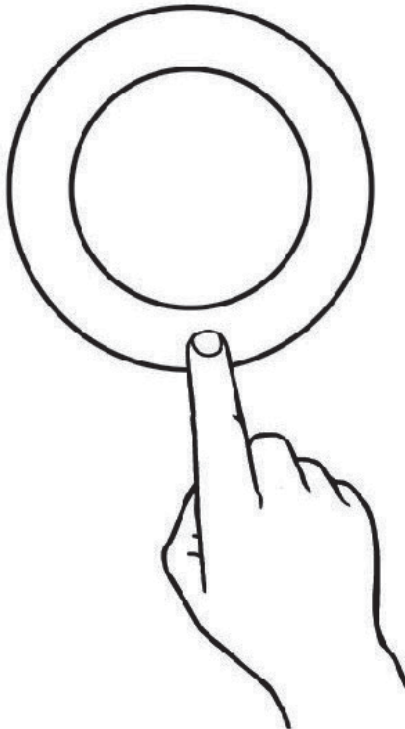

# Gebruikershandleiding

---

## 4.2 Kleurselectie verlichting

De slimme kroonkurk biedt de mogelijkheid om de manier van verlichting te wijzigen.

Tik 3 keer op de kroonkurk en schuif daarna door de kleuren, door de kroonkurk herhaaldelijk aan te raken.

Om een kleur te vergrendelen de kroonkurk 5 seconden niet aanraken.

## 4.3 Werkomgeving

Een goed geventileerde omgeving, droog en beschermd tegen externe factoren (water, zon, zout ...) wordt sterk aanbevolen en is derhalve noodzakelijk voor een correcte gebruik en functioneren van de inrichting.

## 4.4 Reiniging

Gebruik voor het reinigen van de kroonkurk een zachte doek die geen krassen maakt in de gepolijste afwerking. Dit geldt ook voor het compartiment.

Wanneer The One een langere tijd niet wordt gebruikt, of bij vochtige omgevingstemperaturen, kan zich in het compartiment rijp of condensatie vormen.

Dit is normaal en het zal uiteindelijk verdampen.  
Indien nodig schoonmaken met een zachte doek.

## 5 Typeplaatje

De identificatiegegevens van Divino The One staan op het etiket aan de zijkant van het product.

De vermelding van het model, het serienummer en het bouwjaar resulteren in precieze en snelle antwoorden wanneer de technische assistentie van het servicenetwerk van Indel Webasto Marine S.r.l. nodig is.

 mod. DIVINO THE ONE cod. 7N01TG9UP0000 SN. XXXXXXXXX  Climatic Class: N 12V $\rightleftharpoons$ 7A 75W	Indel Webasto Marine Srl S. Agata Feltria (RN) 47866 Italy  <a href="http://www.indelwebastomarine.com">www.indelwebastomarine.com</a>  Made in UK   
---	---



**OPGELET!** - Verwijder de aangebracht labels niet, maar houd ze op hun plaats, goed leesbaar en heel.

Om te voorkomen dat elke keer de gegevens op het identificatielabel moeten worden gelezen is het raadzaam om nota te nemen van de belangrijkste gegevens in de onderstaande tabel:

<b>Modelcode:</b>
<b>Serienummer S/N:</b>

# Gebruikershandleiding

---

## 6 Algemene veiligheidseisen

De volgende veiligheidsnormen betreffen de maatregelen die de gebruiker voor een correct gebruik van het product moet toepassen:



**OPGELET!** - Raak beschadigde of niet-geïsoleerde snoeren niet aan als de elektrische voeding geactiveerd is.



**OPGELET!** - Koppel bij storingen het apparaat onmiddellijk van de hoofdvoeding af. Neem contact op met gekwalificeerd personeel of het servicecentrum.



**HET IS VERBODEN** om het koelcircuit of het elektrische circuit te wijzigen of er werkzaamheden aan te verrichten.



**OPGELET!** – Installeer het apparaat op een droge en spatvrije plaats.



**WAARSCHUWING! - OPGELET!** - Plaats het apparaat niet in de buurt van warmtebronnen, zoals fornuizen, ketels, radiatoren, enz.



**OPGELET!** - Uitsluitend gekwalificeerd personeel mag de koelinstallatie van het apparaat repareren.





**OPGELET!** – Sluit de eventuele acculader, indien aanwezig, aan op de accu en nooit direct op het product.



**OPGELET!** - De Divino The one moet zijn aangesloten op een elektrische installatie die is voorzien van inrichtingen (schakelaars) die de volledige afscheiding van de stroom mogelijk maken en van

veiligheidsinrichtingen die in het geval van een defect automatisch ingrijpen.

 **OPGELET!** – Controleer of het leidingstelsel is voorzien van een automatische stroomonderbreker voor dispersie van de stroom.

 **OPGELET!** – De stekker van de voedingskabel moet na de installatie altijd bereikbaar blijven. Het apparaat moet altijd ingesloten zijn en mag niet zonder gereedschap bereikt kunnen worden. De installatiezone van het deel compressor/condensor moet gemaakt zijn van vlamtest bestendig materiaal conform EN 603335-1 en moeten op minstens 5 cm van de elektrische en/of elektronische delen zijn aangebracht.

 **OPGELET!** – Ga na of de compressor voldoende geventileerd wordt.

 **OPGELET!** Het apparaat mag niet worden gebruikt door kinderen die jonger zijn dan 8 jaar.

Het apparaat kan worden gebruikt door kinderen niet jonger dan 8 jaar en door personen met verminderde lichamelijke, zintuiglijke of geestelijke vermogens, of zonder ervaring of vereiste kennis, mits onder toezicht of nadat zij zijn geïnstrueerd over het veilige gebruik van het apparaat en kennis hebben van de gevaren die eraan verbonden zijn.

Kinderen mogen niet met het apparaat spelen. Schoonmaak en onderhoud die door de gebruiker moeten worden uitgevoerd mag niet zonder toezicht door kinderen worden gedaan.



# Gebruikershandleiding

---

## 7 Milieu

Dit product stemt overeen met de richtlijn 2012/19/EU AEEA met betrekking tot afval van elektrische en elektronische apparatuur.

Door de correcte verwijdering van het product vermijdt u negatieve uitwerkingen op de gezondheid en het milieu.



Het symbool  op het product, de verpakking of de handleiding geeft aan dat het niet bij het normale huisvuil mag worden gestopt. Het product moet voor de verwijdering naar een erkend afvalverwerkingsbedrijf voor de recycling van elektrische en elektronische apparatuur worden gebracht. Verwijder het apparaat altijd in overeenstemming met de plaatselijk geldende milieuwet.

Voor overige informatie over de verwijdering, de recycling en het hergebruik van het product, wend u tot de plaatselijke bevoegdheden, het afvalverwerkingsbedrijf of de verkoper en/of het bedrijf waar u het product heeft gekocht.

Het verpakkingsmateriaal beschermt het apparaat en de componenten tijdens het transport en is vervaardigd uit recyclebare materialen. Op het verpakkingsmateriaal is het kringloop symbool aangebracht. Breng het dus naar een afvalinzamelbedrijf.



Het symbool  geeft aan dat het product overeenstemt met de voorschriften van de Europese Gemeenschap die het gebruik ervan voorzien.

## 8 Installatietoleranties

Het inbouwen van Divino The One aan boord is ongelooflijk eenvoudig. Het enige dat nodig is de specificatie van een opening, een toeversysteem en ventilatie.

### 8.1 Minimale toleranties

Zorg ervoor dat het compartiment een minimale interne hoogte van 420 mm heeft en dat de opening ten minste 73 mm vanaf de binnenwanden zit.

Bij installatie van meerdere eenheden in één ruimte ervoor zorgen dat de middelpunten van elke opening een afstand van 200 mm hebben.

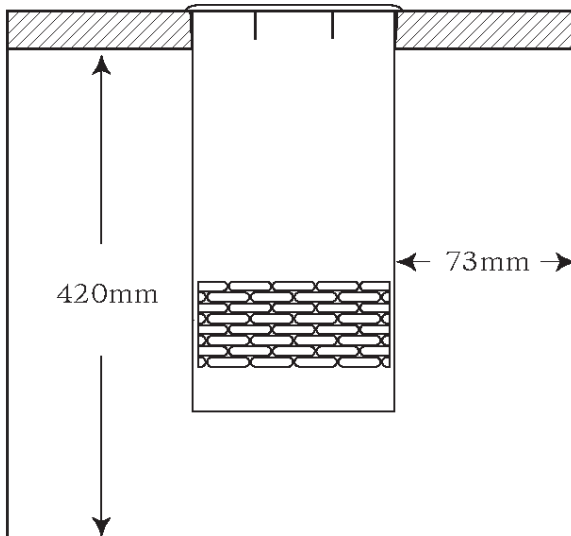

# Gebruikershandleiding

## 8.2 Specificaties van de installatie-opening

Er kan een opening voor de cel van 155mm worden aangemaakt met behulp van:

- CNC / snede met sproeiwater
- Standaard komfrees van 152mm

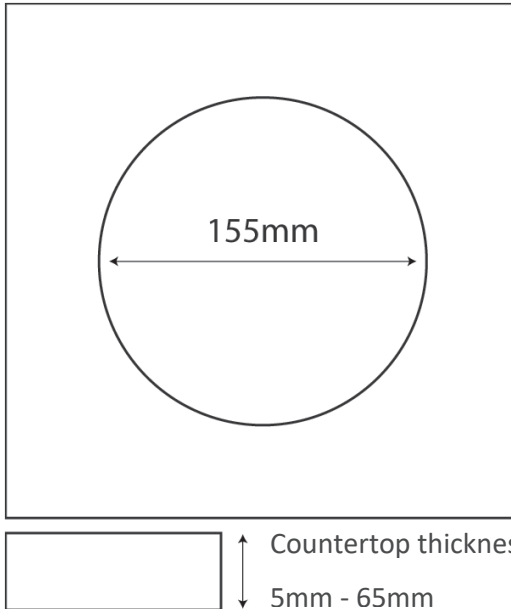

Ga voor de perfecte installatie aan boord en de beste prestaties als volgt te werk:

1. Installeren op een droge plaats, beschermd tegen opspattend water, chloorwater, zon, zout en warmte van andere apparaten.
2. Ventilatie: de minimale ventilatie-eisen moeten in acht worden genomen.
3. Voeding: 12V DC. (Geïnstalleerd vermogen, kabeldoorsnede, aanbevolen zekering).

**⚠ OPGELET!** - Bewaar tijdens de installatie voor een minimumafstand tot ontvlambare delen. Deze afstand moet minstens 5cm bedragen.

**⚠ OPGELET!** Controleer na de installatie of de onderdelen onder spanning en de compressoreenheid uitsluitend bereikbaar zijn door de panelen of afschermingen te demonteren.

## 9 Ventilatie

Er is een beetje ontluchting nodig wanneer Divino The One onder vacuüm wordt geplaatst met een inhoud van minder dan 0,11 m<sup>3</sup>.

### Installatieoverwegingen:

- Zorg ervoor dat The One niet in de buurt van apparaten die warmte genereren wordt geïnstalleerd;

# Gebruikershandleiding

- Zorg ervoor dat de bodem en zijkanten van The One niet worden geblokkeerd;
- Zorg ervoor dat de bodem en zijkanten van The One niet in een gebied zijn waarin ze kwetsbaar zijn voor schade of obstakels.

## 9.1 Geventileerde installatie

De compartimenten van minder dan 0,11 m<sup>3</sup> vereisen een kleine luchtopening in een ander compartiment of in de luchtomgeving, voor een betere circulatie van de luchtstroom.

De luchtopening moet een oppervlakte van ten minste 9000 mm<sup>2</sup> hebben en het is meestal het beste om het in het achterpaneel te plaatsen.

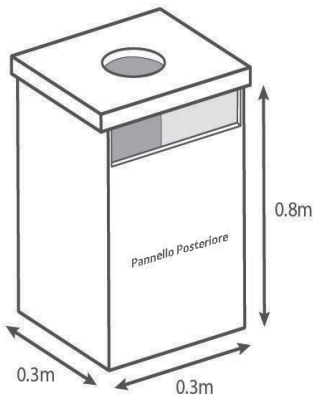

Dit voorbeeld vereist een extra ventilatie:  
 $0,3m \times 0,3m \times 0,8m = 0,072m^3$

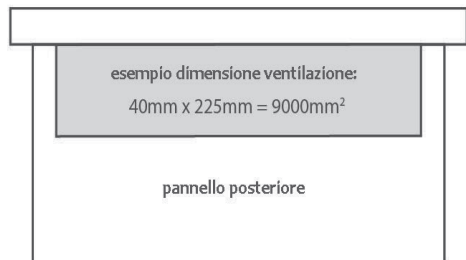

Houd er voor het onderzoek van de ventilatie rekening met de basisprincipes: luchtinlaat in het onderste deel van de installatie-omgeving en luchtuitlaat aan de bovenkant.

Wanneer er een exclusief ventilatierooster mogelijk is kunnen de prestaties van het apparaat worden verbeterd door het vermijden van de korte lucht cyclus, zoals in de afbeelding. In dit geval is een verticaal raster aan te raden.

Meerdere luchtinlaat

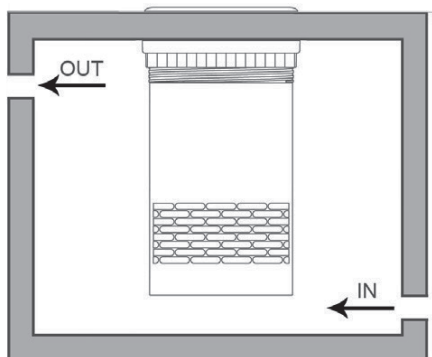

Enkele luchtinlaat

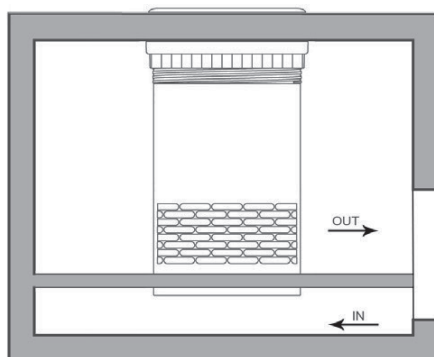

## 10 Installatie

Til met de nodige voorzichtigheid Divino The One uit de doos, met de handen en doe het langzaam omlaag in de opening. Druk voorzichtig gelijkmatig boven de kroonkurk totdat deze uitgelijnd is met het werkblad, veeg alle beschermende folie weg. Draai de klem aan totdat deze stevig tegen de onderzijde van het werkblad is bevestigd.

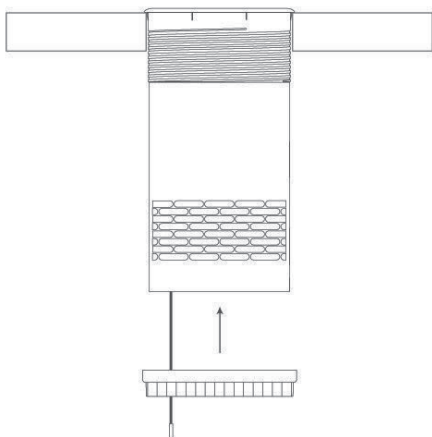

### ⚠ OPGELET!

Zorg bij het plaatsen van het apparaat ervoor dat de voedingskabel niet verstrikt of beschadigd raakt.

# Gebruikershandleiding

---

## 11 Elektrische aansluitingen

Voor de werking van Divino The One kan er aansluiting op het stroomnet worden gemaakt.

Een nog betere oplossing is het plaatsen van een transformator, een optioneel accessoire, dat automatisch schakelt van batterijvoeding naar elektrische voeding, wanneer deze is aangesloten.

- Controleer voorafgaand aan het inschakelen van het systeem of de elektrische netspanning en/of batterijvoeding overeenstemmen met de voeding die op de kenplaat van de eenheid staan aangegeven.
- Sluit de koelkast direct aan op de accu of op de hoofdschakelaar en controleer of het systeem is voorzien van een elektrisch systeem dat het circuit tegen overbelasting beschermt.
- Installeer een differentieelschakelaar  $\Delta I$  0,03A als de voedingsspanning niet 12Vdc is. Vermijd het aansluiten van de eenheid op het bedieningspaneel van het voertuig om spanningsdaling te vermijden.
- Breng een zekering voor de koelkast aan (zie onderstaande tabel). Sluit de rode draad aan op de positieve console en de zwarte draad op de negatieve console van de elektrische installatie. Gebruik een geklonken klem die voor de afmeting van de kabel geschikt is.
- Monteer voor de koelkast een afzonderlijke schakelaar die tegelijkertijd de voedingskabels ontkoppelt. Controleer of de geïnstalleerde schakelaar de overeenkomstige belasting ondersteunt die in de onderstaande tabel staat aangegeven.

Model	12Vdc
Divino The One	15A

**⚠ OPGELET!** Sluit de eventuele acculader, indien aanwezig, aan op de accu en nooit direct op de koelmachine.

## 11.1 Afmeting van de snoeren

Gebruik altijd kabels met een passende diameter. De minimale dwarsdoorsneden staan in de volgende tabel:

Doorsnede in mm <sup>2</sup>	Doorsnede AWG	Max. lengte snoer 12 V m/ft
2.5	13	2.5/8
4	11	4/13
6	9	6/19
10	7	10/33

## 12 Technische gegevens

- The One Voltage Ingang: 12 Vdc
- Watt Max. verbruik: 75 Watt
- M<sub>AX</sub> Verbruik Ampere 12Vdc: 7 Amps
- Automatische uitschakelvoorziening: 2 uur zonder reactivering
- Omgevingstemperatuurlimieten 10° tot 32°C / 50° tot 90°F



## 13 Garantie

De garantie van Indel Webasto Marine stemt overeen met de EU-richtlijn 1999/44/EG

### Geldigheid

De garantie van de Isotherm Divino The One heeft een duur van 3 jaar. In deze periode worden de arbeidskosten voor de reparaties en/of vervangingen gedekt, mits de werkzaamheden worden verricht door erkende servicecentra van IWM.

De geldigheid loopt vanaf:

- a) De verkoopdatum die is aangegeven op de factuur of de kassabon
- B) De datum op de factuur of het registratiebewijs van de eerste verkoop van de boot waarin het apparaat is geïnstalleerd als dit door de fabrikant van het voertuig is verricht.
- c) De productieweek geldt als de genoemde documenten ontbreken gegeven in het S/N (serienummer)

De geldigheid wijzigt niet als het product of een component ervan wordt vervangen.

### De garantie dekt:

- De reparatie of vervanging van het product of een of meer componenten die fabricagefouten vertonen.
- Breuk of slechte functionering van componenten binnen de geldigheid van de garantie, ondanks de correcte installatie of een correct gebruik.
- Arbeids- en reiskosten op de onderstaande modi.
- Verzendkosten van het vervangen product (vrijmakingskosten uitgesloten)

## **De garantie dekt geen defecten, schade of storingen veroorzaakt door:**

- Nalatigheid, slechte zorg of oneigenlijk gebruik
- Een verkeerde installatie of een onvoorzichtige verplaatsing
- Onvoldoende ventilatie
- Verkeerde elektrische aansluiting
- Draden met een verkeerde afmeting
- Verkeerd onderhoud of onderhoud door onbevoegd personeel
- Niet-naleving van alle voorschriften van deze handleiding
- Transportschade
- Vrijmakingskosten
- Slijtagegevoelige voorwerpen, zekeringen, enz.
- Professioneel gebruik
- Schade voor weersinvloeden

## **Belangrijke informatie voor de bepaling of de situatie door de garantie wordt gedekt:**

- Productcode (aangegeven op het label op het product)
- S/N (serienummer) (aangegeven op het label op het product)
- Factuur of aankoopbewijs (of het registratiebewijs, zie hierboven in het hoofdstuk Geldigheid)
- Gedetailleerde beschrijving van het defect. (Wanneer mogelijk een foto bijvoegen)
- Beschrijving van de installatie met vermelding van de ventilatie en de bekabeling. (Wanneer mogelijk een foto bijvoegen)

(De klant moet alle eventuele arbeids-, reis- en verblijfskosten en de kosten voor de reparatie, vervanging en verzending betalen als vastgesteld wordt dat de situatie niet door de garantie wordt gedekt. In dit geval is IWM niet verplicht om de kosten te dragen.)

# Gebruikershandleiding

---

**Operationele procedures die toegepast moeten worden nadat is vastgesteld dat het geval onder de garantie valt:**

Divino The One geïnstalleerd in een boot:

Reparaties onder garantie mogen uitsluitend worden uitgevoerd door servicecentra (CAT) van het netwerk van Indel Webasto Marine. IWM dekt niet de reparatiekosten van anderen. Zoek het dichtstbijzijnde servicecentrum op [www.indelwebastomarine.com](http://www.indelwebastomarine.com)

Voor een product dat in een boot is geïnstalleerd gaat de door IWM erkende technicus van de CAT naar de boot als deze zich op een afstand van maximaal 100 km van de CAT bevindt. IWM dekt de kosten van deze verplaatsing. Als de boot zich op meer dan 100 km bevindt kan de klant kiezen of hij de kosten van de verplaatsing van de technicus betaalt (in dit geval betaalt hij de technicus rechtstreeks), of de boot dichterbij laat komen.

IWM vergoedt geen kosten voor onderdelen die elders zijn gekocht, niet bij het netwerk van IWM.

Divino The One geïnstalleerd in recreatievoertuigen (RV):

Reparaties onder garantie mogen uitsluitend worden uitgevoerd door servicecentra van het netwerk van Webasto. Het voertuig moet naar het servicecentrum worden gebracht. Zoek het dichtstbijzijnde servicecentrum op [www.webasto.com](http://www.webasto.com)



**Suomi**

**Sisällysluettelo**

<b>1. Pakkauksen/toimituksen sisältö</b>	<b>158</b>
<b>2. Divino The One -tuotteen kuvaus</b>	<b>159</b>
<b>3. Ohjekirjan symbolit</b>	<b>160</b>
<b>4. Yleiset ohjeet</b>	<b>161</b>
<b>4.1 Käynnistäminen - valmiustila</b>	<b>163</b>
<b>4.2 Valaistuksen värin valitseminen</b>	<b>164</b>
<b>4.3 Käyttöympäristö</b>	<b>164</b>
<b>4.4 Puhdistus</b>	<b>164</b>
<b>5. Tunnuskilpi</b>	<b>165</b>
<b>6. Yleiset turvallisuusvaatimukset</b>	<b>166</b>
<b>7. Ympäristö</b>	<b>168</b>
<b>8. Asennusvarat</b>	<b>169</b>
<b>8.1 Vähimmäisvarat</b>	<b>169</b>
<b>8.2 Asennuspaikan määritykset</b>	<b>170</b>
<b>9. Ilmankierto</b>	<b>171</b>
<b>9.1 Asennus tuuletuksella</b>	<b>172</b>
<b>10. Asennus</b>	<b>173</b>
<b>11. Sähköliitännät</b>	<b>174</b>
<b>11.1 Sähköjohtojen mitat</b>	<b>175</b>
<b>12. Tekniset tiedot</b>	<b>175</b>
<b>13. Takuu</b>	<b>176</b>

# Käyttöohje

---

Ohjekirja varoittaa käyttäjää olemassa olevista vaaroista ja antaa toimintaohjeita. Kyseiset varoitukset on merkitty seuraavasti:



## **HUOMIO!**

Ohjekirja tulee säilyttää tulevia käyttökertoja varten. Suositukset:

- **Säilytä ohjekirjaa helppopääsyisessä paikassa, jossa se on suojattu lämmöltä ja suoralta auringonvalolta.**
- **Vältä ohjekirjan vaurioitumista (osittaistakin). Ohjekirjan mitään osaa ei saa poistaa, repiä tai muuttaa.**

Tämä ohjekirja on laadittu mahdollisimman tarkasti ja huolellisesti, siitä huolimatta Indel Webasto Marine S.r.l. ei takaa näiden tietojen soveltuvuutta kaikkiin tuoteasennuksiin. Mikäli epäselvyyksiä ilmenee, ota välittömästi yhteyttä teknikkoihimme.

Jos laite myydään tai luovutetaan toiselle henkilölle, tämä ohjekirja sekä vastaavat liitteet tulee toimittaa ehjänä laitteen uudelle käyttäjälle.

## 1 Pakkauksen/toimituksen sisältö

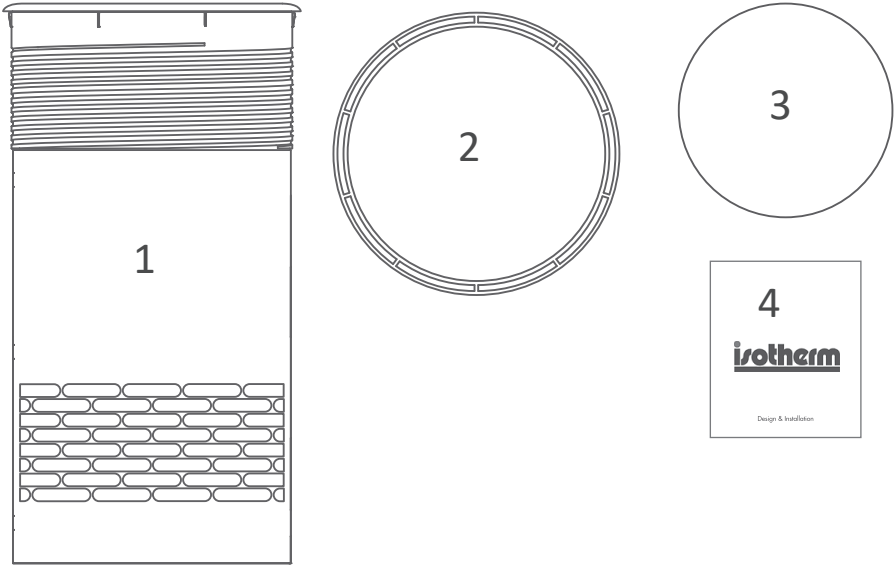

1. Divino The One
2. Kiinnitysrengas
3. Suojakorkki
4. Tämä ohjekirja



# Käyttöohje

---

## 2 Divino The One -tuotteen kuvaus

Divino The One on integroitu viinijäähdytin 12 V, joka säilyttää viinin tai samppanjan kylmänä avaamisen jälkeen ja tarjoilun ajan. Kun tarpeena on pullojen säilytys tai jäähdytys, katso Isotherm Divino 23 ja 35.

Aseta kylmä pullo jääkaapista The One -jäähdytimeen ja käynnistä se koskettamalla rengasta. The One säilyttää avatun viinin tai samppanjan lämpötilan 1-2 °C tarkkuudella tarjoilun ajan.

Ei roiskeita, ei epäjärjestystä tai ylläpitoa. Viiniä oikeassa lämpötilassa.

The One on tarkoitettu helppoon ja kätevään tarjoiluun!

Tuotteen ainutlaatuinen kuiva jäähdytystekniikka luo kylmän ja kuivan ilmassan pullon ympärille säilyttäen viinin optimaalisessa tarjoilulämpötilassa.

Täydellisen raikkaita juomia, ensimmäisestä lasista aina viimeiseen.

## 3 Ohjekirjan symbolit



Symbolien merkitykset



<p>Lue ohjeet Tämä symboli ilmoittaa, että ohjeet on luettava ennen laitteen käyttöönottoa.</p>	
<p>Irrota pistoke sähköverkosta Tämä symboli ilmoittaa, että laite tulee irrottaa välittömästi sähköverkosta vian esiintyessä.</p>	
<p>Käytä suojakäsineitä Tämä symboli ilmoittaa, että käyttäjän tulee käyttää asianmukaisia suojakäsineitä.</p>	
<p>Käytä jalkineita Tämä symboli ilmoittaa, että käyttäjän tulee käyttää asianmukaisia jalkineita tapaturmien välttämiseksi.</p>	
<p>Yleinen vaara Tämä symboli ilmoittaa vaaratilanteesta, joka vaatii erityistä tarkkaavaisuutta.</p>	
<p>Sähköiskuvaara Tämä symboli ilmoittaa, että on olemassa sähköiskun vaara.</p>	
<p>Yleinen kielto Tämä symboli ilmoittaa erilaisia tilanteita koskevasta kiellosta.</p>	

# Käyttöohje

---

## 4 Yleiset ohjeet

 **HUOMIO!**  Tuotetta ei saa käynnistää ennen kuin nämä ohjeet on luettu.

 **HUOMIO!**   Henkilökohtaisia suojavarusteita tulee käyttää aina tuotteen siirtämisen ja asentamisen aikana.

 **HUOMIO!** Mikäli tuotteeseen tehdään muutoksia ilmoittamasta niistä valmistajalle, täysi vastuu on muutokset suorittavalla henkilöllä. Mikäli laitteeseen tehdään muutoksia, joihin Indel Webasto Marine Srl ei ole antanut lupaa, kaikki takuut ja direktiivien mukaiset vaatimustenmukaisuusvakuutukset mitätöityvät.

 **HUOMIO!** - Divino The One -tuotetta ei saa käyttää ohjekirjasta poikkeaviin käyttötarkoituksiin.

 **HUOMIO!** - Indel Webasto Marine Srl ei ota vastuuta toimintahäiriöistä tai henkilö-/omaisuusvahingoista, jotka johtuvat näistä ohjeista poikkeavasta koneen käytöstä tai määrityksistä poikkeavien materiaalien käytöstä.

 **HUOMIO!** Älä aseta eläviä eläimiä jääkaapin sisälle.

 **HUOMIO!** Älä missään tapauksessa avaa jäähdytysjärjestelmää.

 **HUOMIO!** - Laite tulee suojata välilliseltä kontaktilta määräyksen

“Heavy Current Regulations” mukaisesti.



**HUOMIO!** - Divino The One -tuotetta ei saa käyttää tukemiseen.



**HUOMIO!** - Laitteessa tai sen sähköosien lähellä ei saa säilyttää seuraavia: syttyvät suihkepullot, räjähdysalttiit materiaalit, sähkölaitteet.



**HUOMIO!** - Tuote tulee asentaa helppopääsyiseen paikkaan mahdollisten toimintahäiriöiden varalta. Jännitteenalaisten osien ja lauhdutin-/jäähdytysyksikön kotelo on voitava avata ainoastaan tarkoituksella, siihen ei saa päästä suoraan käsiksi.

# Käyttöohje

---

## 4.1 Käynnistäminen - valmiustila

Käynnistä laite koskettamalla mitä tahansa kohtaa renkaasta.

The One saavuttaa oikean lämpötilan muuttamassa sekunnissa pullon jäädyttämistä varten.

Käynnistämisen jälkeen laite jäähtyy 2 tunnin ajan, minkä jälkeen se siirtyy valmiustilaan. Jos laitetta halutaan käyttää pitempään, voit koskettaa rengasta käytön aikana sen 2 tunnin käyttöjakson käynnistämiseksi.

Laite voidaan siirtää manuaalisesti valmiustilaan koskettamalla rengasta 2 sekunnin ajan.



## **4.2 Valaistuksen värin valitseminen**

Älykäs rengas mahdollistaa valaistustilan vaihtamisen.

Kosketa rengasta 3 kertaa ja selaa värejä koskettamalla rengasta toistuvasti.

Voit valita värin olematta koskettamatta renkaaseen 5 sekunnin ajan.

## **4.3 Käyttöympäristö**

Laitetta on erittäin suositeltavaa käyttää hyvin tuuletetussa, kuivassa ja ulkoisilta elementeiltä (vesi, aurinko, suola jne.) suojatussa tilassa sen virheettömän toiminnan ja suorituskyvyn varmistamiseksi.

## **4.4 Puhdistus**

Puhdista rengas pehmeällä liinalla, joka ei aiheuta naarmuja kirkkaaseen pintaan. Sama pätee pullotilaan.

Jos The One -laitetta käytetään pitkään tai kosteissa ympäristöolosuhteissa, pullotilaan voi muodostua huurretta tai kondensaa.

Tämä on normaalia ja se poistuu lopulta haihtumalla. Puhdista tarvittaessa pehmeällä liinalla.

# Käyttöohje

## 5 Tunnuskilpi

Divino The One -laitteen tunnustiedot on merkitty sen sivussa olevaan kilpeen.

Mikäli laitteen malli, sarjanumero ja valmistusvuosi ilmoitetaan ottaessa yhteyttä Indel Webasto Marine S.r.l. -yhtiön tekniseen tukeen, tarkat vastaukset voidaan antaa nopeasti. Seuraavaksi on esitetty esimerkki kilvestä.

**isotherm**

mod. DIVINO THE ONE  
cod. 7N01TG9UP0000  
SN. XXXXXXXX

Climatic Class: N  
12V == 7A 75W

Indel Webasto Marine Srl  
S. Agata Feltria (RN)  
47866  
Italy

[www.indelwebastomarine.com](http://www.indelwebastomarine.com)

Made in UK   



**HUOMIO!** - Vastaavia tunnusmerkkejä ei saa poistaa, niiden hyvä kiinnitys, ehjyys ja hyvä kunto tulee varmistaa luettavuuden takaamiseksi.

Jotta tunnuskilven tietoja ei tarvitsisi lukea aina laitteesta, suosittelemme merkitsemään tärkeimmät tiedot seuraavaan taulukkoon:

**Mallinumero:**

**Sarjanumero (S/N):**

## 6 Yleiset turvallisuusvaatimukset

Seuraavia turvallisuusohjeita tulee noudattaa tuotteen virheettömän toiminnan takaamiseksi:



**HUOMIO!** - Älä koske mahdollisiin vaurioituneisiin tai eristämättömiin sähköjohtoihin, kun laite on kytketty pistorasiaan.



**HUOMIO!** - Irrota laite välittömästi sähköverkosta, jos sen laitteessa havaitaan vikoja. Ota yhteyttä alan asiantuntijaan tai huoltopalveluun.



Jäähdytys- ja sähköjärjestelmää **EI SAA** käsitellä tai muuttaa.



**HUOMIO!** – Asenna laite kuivaan paikkaan ja suojaa se vesiroiskeilta.



**VAROITUS!** - **HUOMIO!** – Älä asenna laitetta lämpölähteiden, kuten liesien, lämmityskattiloiden tai lämmittimien lähelle



**HUOMIO!** – Laitteen jäähdytysjärjestelmän korjaus on annettava pätevän henkilöstön vastuulle.



**HUOMIO!** – Jos olemassa on laturi, se tulee liittää akkuun, sitä ei saa koskaan liittää suoraan laitteeseen.





**HUOMIO!** - Divino Theone tulee liittää katkaisimilla varustetun virransyöttöjärjestelmän alapäähän, jolloin laitteen virta voidaan katkaista kokonaan ja suojausjärjestelmät aktivoituvat automaattisesti vian esiintyessä.





# Käyttöohje

---

 **HUOMIO!** – Tarkista, että virransyöttöjärjestelmässä on automaattinen differentiaalikytkin vuotovirtoja varten.

 **HUOMIO!** – Pistokkeen on päästävä asennuksen jälkeen. Laitte tulee aina pitää lukitussa tilassa eikä siihen saa päästä ilman välineitä. Kompressorin/lauhduttimen asennusalue tulee toteuttaa materiaalilla, joka kestää standardin EN 603335--1 mukaisen syttymistestin tai on yli 5 cm päässä sähkö- ja/tai elektronisista osista.

 **HUOMIO!** – Varmista, että kompressorin tuuletus on riittävä.

 **HUOMIO!** Alle 8-vuotiaat lapset eivät saa käyttää laitetta.

Laitetta saavat käyttää vähintään 8-vuotiaat lapset ja henkilöt, joilla on fyysisiä, aistillisia tai henkisiä puutteita tai puutteellinen kokemus tai tuntemus, kun heitä valvotaan tai heitä on ohjattu laitteen turvallisessa käytössä ja he tietävät siihen liittyvät vaarat.

Lapset eivät saa leikkiä laitteella. Lapset eivät saa suorittaa käyttäjän puhdistus- ja huoltotoimenpiteitä ilman valvontaa.

## 7 Ympäristö

Tämä tuote täyttää sähkö- ja elektronisia laitteita koskevan direktiivin 2012/19/EY (RAEE) vaatimukset.

Tuotteen oikeaoppinen hävitys on oleellisen tärkeää mahdollisten ympäristö- ja terveysvaarojen välttämiseksi.



essa, pakkauksessa tai vastaavissa asiakirjoissa oleva symboli osoittaa, ettei laitetta saa hävittää kotitalousjätteen mukana. Tuote tulee toimittaa valtuutettuun sähkö- ja elektronisten laitteiden kierrätyskeskukseen. Hävitä tuote aina paikallisia jätemääräyksiä noudattamalla.

Kysy lisätietoa tuotteen hävittämisestä, kierrätyksestä ja uudelleen käytöstä paikallisilta viranomaisilta, kierrätyskeskukselta tai jälleenmyyjältä/yhtiöltä, jolta tuote hankittiin.

Laitetta ja sen osia kuljetuksen aikana suojaavat pakkausmateriaalit ovat kierrätysmateriaaleja. Pakkausmateriaaleissa on kierrätysmerkit ja ne tulee toimittaa kierrätyskeskukseen.



Merkki **CE** osoittaa, että tuote täyttää kaikki EU:n vaatimukset sen käyttöä koskien.

## 8 Asennusvarat

Divino The One voidaan asentaa veneeseen helposti. Se edellyttää ainoastaan asennusreiän, virtalähteen ja tuuletuksen.

### 8.1 Vähimmäisvarat

Varmista, että asennustilan sisäinen korkeus on vähintään 420 mm ja että reikä on vähintään 73 mm:n päässä sisäseinistä.

Jos yhteen tilaan asennetaan useampia laitteita, varmista että reikien keskiosien välinen etäisyys on 200 mm.

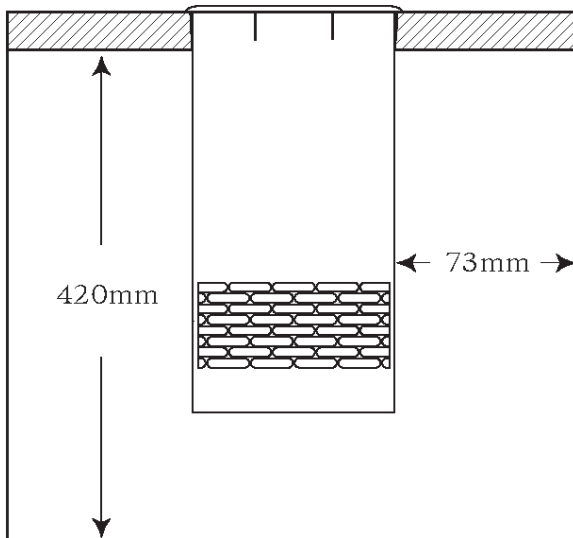

## 8.2 Asennuspaikan määrittäykset

Asennuspaikan 155 mm reikä voidaan toteuttaa seuraavilla:

- CNC / vesisuihkuleikkaus
- Perusmallinen reikäleikkuri 152 mm

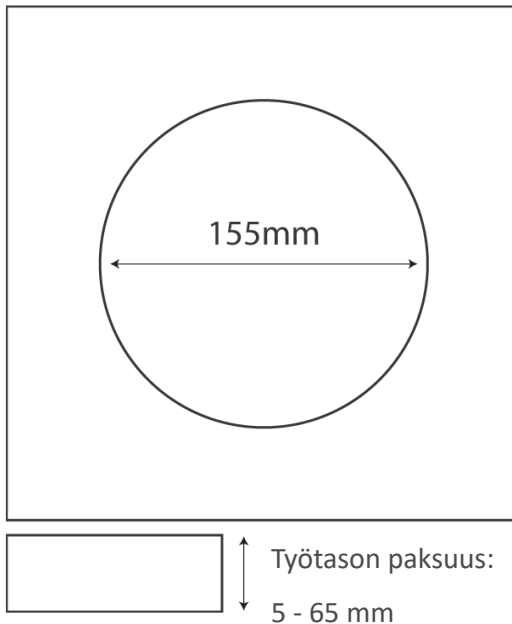

Täydellinen asennus veneeseen ja paras suorituskyky saavutetaan seuraavasti:

1. Asenna kuivaan paikkaan, jossa laite on suojattu vesiroiskeilta, kloorivedeltä, auringolta, suolalta ja muiden laitteiden tuottamalta lämmöltä.
2. Tuuletus: tuuletuksen vähimmäisvaatimuksia tulee noudattaa.
3. Virransyöttö: 12 V DC. (Asennettu teho, johdon läpimitta, suositeltu sulake).

# Käyttöohje

---

 **HUOMIO!** - Jätä asennuksen aikana 5 cm:n vähimmäisetäisyys syttyviin osiin.

 **HUOMIO!** Asennuksen jälkeen on varmistettava, että kaikkiin jännitteen alaisiin osiin ja kompressoriin päästään poistamalla paneelit tai muut suojausjärjestelmät.

## 9 Tuuletus

Kevyt tuuletusaukko on tarpeen, kun Divino The One asennetaan tyhjiöön, jonka tilavuus on alle 0,11 m<sup>3</sup>.

### Asennusohjeet:

- Varmista, ettei The One -laitetta ole asennettu lämpöä tuottavien laitteiden lähelle.

- Varmista, ettei The One -laitteen pohjassa tai sivuilla ole esteitä.
- Varmista, etteivät The One -tuotteen pohja ja sivut ole alueella, jossa ne voivat altistua vahingoille tai esteille.

## 9.1 Asennus tuuletuksella

Alle 0,11 m<sup>3</sup> kokoisissa tiloissa on oltava pieni tuuletusaukko toiseen tilaan tai ympäristöön paremman ilmankierron varmistamiseksi.

Tuuletusaukon tilavuuden on oltava vähintään 9000 mm<sup>2</sup> ja se kannattaa sijoittaa takapaneeliin.

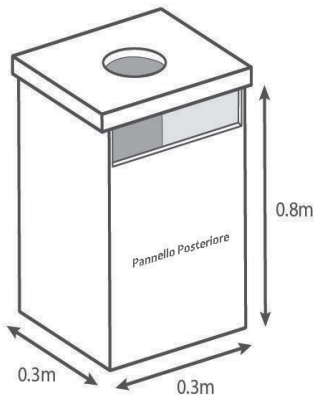

Tämä edellyttää lisätuuletuksen seuraavasti:  
0,3 m x 0,3 m x 0,8 m = 0,072 m<sup>3</sup>

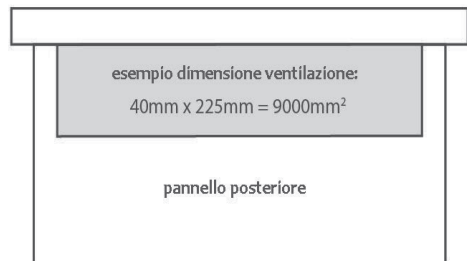

Tuuletuksen yhteydessä on huomioitava peruseriaatteet: ilmanottoaukko asennustilan alaosassa ja ilmanpoistoaukko yläosassa. Jos ilmankiertosäleikkö on mahdollinen, laitteen suorituskykyä voidaan parantaa välttämällä lyhyttä ilmankiertosykliä seuraavan kuvan mukaisesti. Tässä tapauksessa suositellaan pystysuuntaista säleikköä.

Useampi ilmanottoaukko

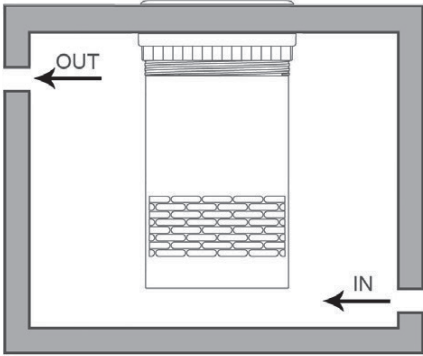

Yksi ilmanottoaukko

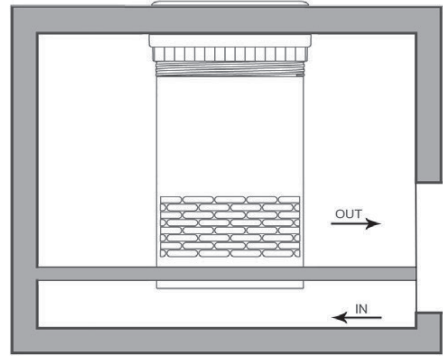

## 10 Asennus

Nosta Divino The One varoen laatikosta käsillä ja laske se hitaasti asennuspaikkaan.

Paina kevyesti renkaan yläosaa, kunnes se kohdistuu työtasoon ja poista mahdolliset suojakalvot.

Kierrä kiinnitintä, kunnes se kiinnittyy hyvin työtason alaosaan.

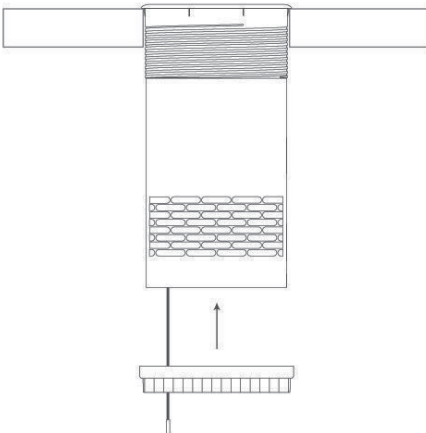

### HUOMIO!

Varmista laitteen sijoittamisen yhteydessä, ettei virtajohto jää puristuksiin tai vaurioиду.

## 11 Sähköliitännät

Divino The One voidaan liittää sähköverkkoon sen käyttöä varten. Tätäkin parempi ratkaisu on muuntimen (valinnainen lisävaruste) asennus, sillä se siirtyy automaattisesti akkuvirrasta sähköverkkoon sen ollessa käytettävissä.

- Tarkista ennen laitteen käynnistämistä, että virtalähteen ja/tai akun jännite vastaa laitteen tunnuskilvessä olevia tietoja.
- Liitä jääkaappi suoraan akkuun tai vastaavaan pääkatkaisimeen ja varmista, että järjestelmässä on ylikuormitussuoja.
- Jos virransyöttöjännite on arvosta 12 Vdc poikkeava, asenna differentiaalikytkin  $\Delta I$  0,03 A. Vältä laitteen liittämistä ajoneuvon ohjauspaneelin kautta, sillä se voi aiheuttaa jännitelaskuja.
- Asenna sulake jääkaapin yläpäähän (ks. seuraava taulukko). Liitä punainen johto sähköjärjestelmän positiiviseen napaan ja musta negatiiviseen napaan. Käytä johdon kokoon sopivaa puristinta.
- Jääkaapin yläpäähän tulee asentaa erillinen katkaisin, joka katkaisee kaikki virransyöttöjohdot samanaikaisesti. Tarkista, että asennettu katkaisin tukee seuraavan taulukon mukaista kuormitusta.

<b>Malli</b>	<b>12Vdc</b>
Divino The One	15A



# Käyttöohje

**⚠️ HUOMIO!** Jos olemassa on laturi, se tulee liittää akkuun. Sitä ei saa koskaan kytkeä suoraan jääkaappiin.

## 11.1 Sähköjohtojen mitat

Käytä aina johtoja, joiden läpimitta on sopiva. Läpimittojen vähimmäisarvot on annettu seuraavassa taulukossa:

Läpimitta (mm <sup>2</sup> )	Läpimitta AWG	Johdon maksimipituus 12 V m/ft
2,5	13	2,5/8
4	11	4/13
6	9	6/19
10	7	10/33

## 12 Tekniset tiedot

- The One -laitteen syöttöjännite: 12 Vdc
- Maksimikulutus (W): 75 W
- Maksimikulutus (Amp) 12 Vdc: 7 Amp
- Automaattinen virrankatkaisu: 2 tuntia, ei uudelleenkäynnistystä
- Ympäristölämpötila: 10 - 32 °C / 50 - 90 °F

## 13 Takuu

Indel Webasto Marine -yhtiön takuu täyttää EU-direktiivin 1999/44/EY vaatimukset

### Voimassaoloaika

Isotherm Divino The One -laitteiden takuu on voimassa 3 vuotta ja se kattaa korjauksien tai vaihtojen työvoimakulut. Tämä edellyttää, että ne suoritetaan IWM-verkoston valtuutetuissa huoltoliikkeissä.

Voimassaoloaika alkaa:

- a) Tuotteen laskussa tai kuitissa ilmoitettuna myyntipäivänä
- b) Sen veneen ensimmäisen myyntikerran laskun tai rekisteröintiasiakirjan päivämäärästä, johon tuote on asennettu ajoneuvon valmistajan toimesta.
- c) Mikäli yllä mainittuja asiakirjoja ei ole, sarjanumeron tuoteviikosta lähtien.

Tuotteen tai jonkin osan vaihto ei vaikuta voimassaoloaikaan.

### Takuu kattaa seuraavat:

- Tuotteen tai yhden tai useamman osan vaihto tai korjaus, kun niissä on todettu valmistusvikoja.
- Osien rikkoutuminen tai toimintahäiriöt, jotka esiintyvät takuun voimassaolon aikana, vaikka tuote on asennettu ja sitä on käytetty oikeaoppisesti.
- Työvoima ja matkakulut alla mainittujen tietojen mukaisesti.
- Vaihdeettavan tuotteen toimituskulut (ei koske tullikuluja)

### Takuu ei kata vikoja tai vahinkoja tai toimintahäiriöitä, jotka aiheuttavat seuraavista:

- Laiminlyönti tai huolimattomuus tai väärinkäyttö
- Virheellinen asennus tai huolimaton siirtäminen
- Riittämätön tuuletus
- Virheellinen sähköliitäntä
- Alimitoitettu johdotus
- Virheellinen huolto tai valtuuttamattomien henkilöiden suoritus

# Käyttöohje

---

tama huolto

- Tämän ohjekirjan ohjeiden noudattamatta jättäminen
- Kuljetusvauriot
- Tullikulut
- Kulutusosat, sulakkeet jne.
- Ammattikäyttö
- Sääolosuhteiden aiheuttamat vahingot

## **Seuraavat tiedot vaaditaan takuun voimassaolon määrittämiseen:**

- Tuotekoodi (merkitty tuotteessa olevaan kilpeen)
- Sarjanumero (merkitty tuotteessa olevaan kilpeen)
- Ostosite (tai mahdollinen rekisteröintiasiakirja, ks. Voimassaolo-osio yllä)
- Vian tarkka kuvaus. (Liitä mahdollisesti kuvia)
- Asennuksen kuvaus, erityisesti tuuletusta ja johdotusta koskevat tiedot. (Liitä mahdollisesti kuvia)

(Jos tietojen pohjalta määritetään, ettei takuu ei ole voimassa, kaikki korjauksista, vaihdoista, työvoimasta, matkoista ja toimituksista aiheutuvat kulut ovat asiakkaan vastuulla. IWM on vapautettu kaikista korvausvelvollisuuksista).

## Toimi seuraavasti, kun olet varmistanut takuun voimassaolon:

### Veneeseen asennetut Divino The One -laitteet:

Yksinomaan Indel Webasto Marine -yhtiön huoltopalvelut (CAT) saavat suorittaa takuun piiriin kuuluvat toimenpiteet. IWM ei korvaa muiden tahojen suorittamia toimenpiteitä. Lähimmän huoltopalvelun tiedot ovat saatavilla osoitteessa [www.indelwebastomarine.com](http://www.indelwebastomarine.com)

Kun tuote on asennettu alukseen, IWM:n valtuuttaman huoltopalvelun teknikko tulee käymään alukseen, jos se on korkeintaan 100 km:n päässä huoltopalvelusta. IWM vastaa tällöin matkakuluista. Jos alus on yli 100 km päässä, asiakas voi oman harkintansa mukaan joko maksaa teknikon matkakulut (maksamalla ne suoraan teknikolle) tai siirtää aluksen lähemmäksi.

IWM ei korvaa muulta kuin IWM-jälleenmyyjältä hankittuja varaosia.

### Huvialuksiin asennetut Divino The One -laitteet:

Yksinomaan Webasto-yhtiön huoltopalvelut saavat suorittaa takuun piiriin kuuluvat toimenpiteet.

Alus tulee viedä huoltopalveluun.

Lähimmän huoltopalvelun tiedot ovat saatavilla osoitteessa [www.webasto.com](http://www.webasto.com)



**Svenska**

# Bruksanvisning

---

## Innehållsförteckning

<b>1. Innehållet i lådan / Leveransomfattning</b>	<b>183</b>
<b>2. Introduktion till Divino The One</b>	<b>184</b>
<b>3. Symboler som används i bruksanvisningen</b>	<b>185</b>
<b>4. Allmänna anvisningar</b>	<b>186</b>
<b>4.1 Start - Stand by</b>	<b>188</b>
<b>4.2 Välja belysningsfärg</b>	<b>189</b>
<b>4.3 Driftsmiljö</b>	<b>189</b>
<b>4.4 Rengöring</b>	<b>189</b>
<b>5. Identifikationsdekal</b>	<b>190</b>
<b>6. Allmänna säkerhetskrav</b>	<b>191</b>
<b>7. Miljö</b>	<b>193</b>
<b>8. Toleransvärden för installation</b>	<b>194</b>
<b>8.1 Minsta toleransvärden</b>	<b>194</b>
<b>8.2 Specifikationer för installationshålet</b>	<b>195</b>
<b>9. Ventilation</b>	<b>196</b>
<b>9.1 Installation med avluftning</b>	<b>197</b>
<b>10. Installation</b>	<b>198</b>
<b>11. Elektrisk anslutning</b>	<b>199</b>
<b>11.1 De elektriska kablarnas mått</b>	<b>200</b>
<b>12. Tekniska specifikationer</b>	<b>200</b>
<b>13. Garanti</b>	<b>201</b>

Manualen innehåller varningar som uppmärksammar användaren på de faror som föreligger och särskilda anvisningar man ska följa; varningarna anges enligt följande:



## **VARNING!**

Spara manualen inför framtida konsultation. Det är lämpligt att:

- **Förvara bruksanvisningen på en åtkomlig plats där den skyddas från fukt, värme och direkt solljus.**
- **Använda manualen på ett sätt som gör att man inte skadar delar av eller hela innehållet. Man får inte under några omständigheter avlägsna, riva ut eller ändra delar av manualen.**

Trots den noggrannhet med vilken denna manual har sammanställts kan inte Indel Webasto Marine Srl garantera att den information som finns i den täcker alla tänkbara händelser som är förbundna med produktinstallationen. Om man är osäker bör man omedelbart kontakta våra tekniker.

Om man säljer eller lämnar vidare apparaten till en annan person ska man även lämna över denna manual och tillhörande bilagor, i sin helhet, till den nya användaren.



# Bruksanvisning

## 1 Innehållet i lådan / Leveransomfattning

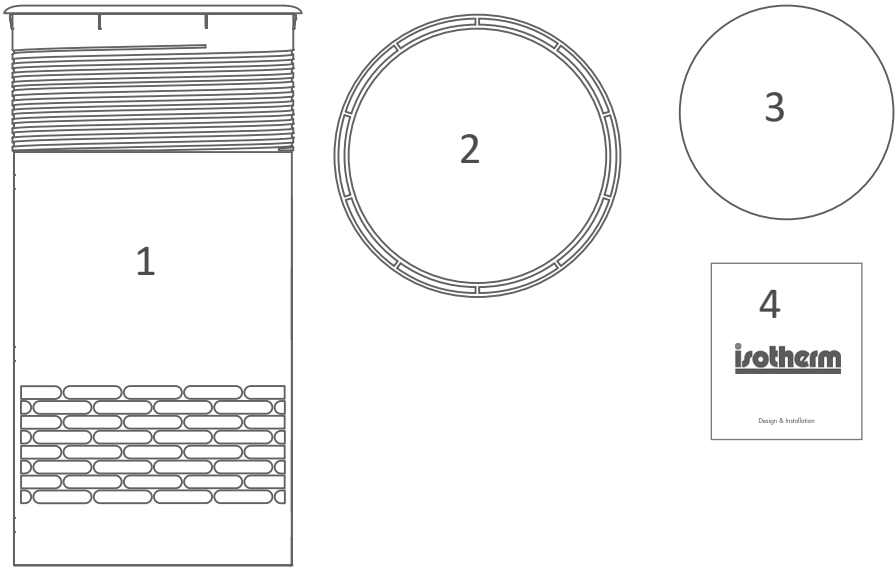

1. Divino The One
2. Klämman
3. Skyddslock
4. Denna manual

## **2 Introduktion till Divino The One**

Divino The One är en inbyggd vinkylare som drivs med 12V och håller vin och champagne perfekt kylda under servering, efter att flaskan öppnats. För förvaring eller kylning av flaskor hänvisas till Isotherm Divino 23 och 35.

Ta en kall flaska från kylan, sätt i den i The One och tryck på kronan för att aktivera anordningen. The One håller vinet eller champagnen vid en temperatur som skiljer sig max 1-2 ° C från öppningstemperaturen, medan du avnjuter drycken.

Inget droppande, ingen oreda och inget underhåll. Bara perfekt kyldt vin.

Med The One blir din vinprovning både enkel och rolig!

Den exklusiva tekniken med torrkyllning skapar ett hölje av kall och torr luft kring flaskan och håller vinet vid perfekt serveringstemperatur.

Din drink kommer att vara perfekt kyld - från första till sista glaset.

# Bruksanvisning



## 3 Symboler som används i bruksanvisningen

Lista över symbolerna

<p>Obligatoriskt att läsa anvisningarna Denna symbol betyder att man måste läsa anvisningarna innan man tar apparaten i drift.</p>	
<p>Obligatorisk fränkoppling Denna symbol betyder att man vid fel omedelbart måste koppla bort apparaten från huvudförsörjningen.</p>	
<p>Obligatoriskt att bära handskar Denna symbol betyder att alla operatörer ska bära lämpliga skyddshandskar.</p>	
<p>Obligatoriskt att bära skor Denna symbol betyder att alla operatörer ska bära särskilda skor som minskar risken för olyckor.</p>	
<p>Allmän fara Denna symbol betyder att operatören ska vara extra uppmärksam.</p>	
<p>Risk för elektrisk stöt Denna symbol signalerar till berörd personal att det arbetsmoment som beskrivs kan innebära en risk för elektrisk stöt.</p>	
<p>Allmänt förbud Denna symbol signalerar ett förbud som kan gälla i olika situationer.</p>	

#### 4 Allmänna anvisningar

 **WARNING!**  Starta inte produkten utan att ha läst denna bruksanvisning.

 **WARNING!**   Använd alltid personlig skyddsutrustning vid förflyttning och installation av produkten.

 **WARNING!** Ansvar för ändringar på produkten om vilka tillverkaren saknar vetskap vilar helt och hållet på den person som utför ändringarna. Ändringar som utförs utan godkännande från Indel Webasto Marine Srl innebär att alla former av garantier upphör att gälla och att försäkringen om överensstämmelse med tillämpbara direktiv blir ogiltig.

 **WARNING!** - Divino The One får inte användas på något annat sätt än det som anges i denna manual.

 **WARNING!** - Indel Webasto Marine Srl avsäger sig allt ansvar för felfunktion eller skador på person eller egendom orsakade av en annan användning av maskinen eller av material med andra egenskaper än vad som anges i denna manual.

 **WARNING!** Sätt aldrig in några levande djur i kylskåpet.

 **WARNING!** Kylkretsen får aldrig någonsin öppnas.

## Bruksanvisning

---

 **WARNING!** - Apparaten ska skyddas mot indirekt kontakt enligt föreskriften "Heavy Current Regulations".

 **WARNING!** - Divino The One får inte användas som ett stöd.

 **WARNING!** - Följande får inte förvaras i apparaten eller i närheten av dess elektriska delar: sprayflaskor med brännbara vätskor, explosivt material, elektriska apparater.

 **WARNING!** - Produkten ska installeras på en plats som är åtkomlig för eventuellt underhållsarbete. Utrymmet med spänningsförda delar och kylväten ska endast kunna öppnas medvetet och får inte vara direkt åtkomligt.

#### 4.1 Start - Standby

Det räcker att trycka på någon del av kronan för att aktivera anordningen.

Inom några sekunder når The One temperatur och är redo för en kyld flaska.

När anordningen aktiverats kommer den att förbli kyld i 2 timmar. Därefter ställs den till standby-läge. Om du vill använda den under längre tid räcker det att trycka på kronan för att starta om den 2 timmar långa cykeln.

The One kan ställas till standby-läge manuellt genom att man trycker på kronan i 2 sekunder.



# Bruksanvisning

---

## 4.2 Välja belysningsfärg

Den smarta kronan erbjuder möjlighet att byta belysningsfärg.

Tryck på kronan 3 gånger och bläddra bland färgerna genom att trycka på kronan upprepade gånger.

För att låsa fast en färg räcker det att låta bli att röra kronan under 5 sekunder.

## 4.3 Driftsmiljö

En ordentligt ventilerad och torr miljö som är skyddad mot externa faktorer (vatten, sol, salt ...) rekommenderas starkt och är en grundläggande förutsättning för att säkerställa anordningens korrekta funktion och prestanda.

## 4.4 Rengöring

När man rengör kronan ska man använda en mjuk trasa som inte repar den spegelblanka ytbehandlingen. Detsamma gäller för kammaren.

Om The One används under längre perioder eller i mycket fuktiga miljöer kan det bildas frost eller kondens i kammaren.

Det är helt normalt och vattnet kommer att förångas. Rengör vid behov med en mjuk trasa.

## 5 Identifikationsdekal

Identifikationsdata för Divino The One hittar du på dekalen som sitter på produktens sida.

Om du uppger exakt modell, serienummer och tillverkningsår är det lättare att få snabba och exakta svar vid kontakt med de behöriga tekniker som arbetar med teknisk service hos Indel Webasto Marine S.r.l. Nedan visas ett exempel på en dekal.

 mod. DIVINO THE ONE cod. 7N01TG9UP0000 SN. XXXXXXXX  Climatic Class: N 12V $\Rightarrow$ 7A 75W	Indel Webasto Marine Srl S. Agata Feltria (RN) 47866 Italy  <a href="http://www.indelwebastomarine.com">www.indelwebastomarine.com</a>  Made in UK   
---	---



**WARNING!** - Ta inte bort dekalerna. De ska bevaras fastsatta, hela och i gott läsbart skick.

För att slippa läsa informationen på identifikationsdekalen varje gång rekommenderar vi att ni skriver ner den viktigaste informationen i nedanstående tabell:

<b>Manualens kod:</b>
<b>Serienummer S/N:</b>



# Bruksanvisning

---

## 6 Allmänna säkerhetskrav

Följande säkerhetsföreskrifter beskriver sådant användaren ska vara uppmärksam på för en korrekt användning av produkten:



**WARNING!** - Rör inte vid elkablar som är skadade eller inte isolerade när den elektriska försörjningen är tillkopplad.



**WARNING!** - Koppla omedelbart bort apparaten från den allmänna försörjningen vid fel. Kontakta kvalificerad personal eller ett serviceställe.



**DET ÄR FÖRBJUDET** att göra ingrepp eller ändringar på kylkretsen och den elektriska kretsen.



**WARNING!** – Installera apparaten på en torr plats där den är skyddad mot vattenstänk.



**WARNING!** - Montera inte apparaten intill en värmekälla som spisplattor, värmare, värmeelement o.s.v.



**WARNING!** - Reparation av apparatens köldmedelsystem ska utföras av kvalificerad personal.





**WARNING!** – Om en batteriladdare finns med ska denna anslutas till batteriet och aldrig direkt till produkten.



**WARNING!** - Divino The One ska kopplas in nedströms ett system för elektrisk försörjning som är utrustat med anordningar för frånkoppling (brytare) som medger en total frånkoppling av

apparatens strömförsörjning och med säkerhetsanordningar som automatiskt ingriper vid fel.

 **WARNING!** – Kontrollera att nätförsörjningen är försedd med en automatisk differentialbrytare för skingring av strömmen.

 **WARNING!** – Kontakten för nätförsörjning ska vara tillgänglig efter installationen. Apparaten ska alltid hållas stängd och ska inte kunna nås utan hjälp av ett verktyg. Området för installation av kompressor/förångare ska vara av ett material som klarar det flamtest, needle flame test, som förutses av EN 603335---1 eller vara vid ett avstånd på mer än 5 cm från elektriska/elektroniska delar.

 **WARNING!** - Se till att kompressorn har en tillräcklig ventilation.

 **WARNING!** Apparaten får inte användas av barn under 8 år. Apparaten får användas av barn över 8 år och av personer med nedsatta fysiska, sensoriska eller mentala färdigheter, med bristfällig erfarenhet eller utan nödvändig kunskap, endast förutsatt att de fått information om en säker användning av apparaten och förstått de risker som är kopplade därtill.

Barn får inte leka med apparaten. Rengöring och underhåll som ska utföras av användaren får aldrig utföras av barn om de inte övervakas.

# Bruksanvisning

## 7 Miljö

Denna produkt överensstämmer med WEEE-direktivet 2012/19/EU om elektriskt och elektroniskt avfall.

Korrekt kassering av produkten är av yttersta vikt för att förhindra potentiella negativa konsekvenser för miljö och hälsa.



Symbolen  på produkten, på emballaget eller i medföljande dokumentation anger att denna produkt inte får hanteras som vanligt hushållsavfall. Den skall i stället lämnas in på en lämplig uppsamlingsplats för återvinning av elektrisk och elektronisk utrustning. Produkten måste kasseras enligt lokala miljöbestämmelser för avfallshantering.

För ytterligare information om kassering, återvinning och återanvändning av denna produkt, var god kontakta de lokala myndigheterna, ortens sophanteringstjänst eller butiken/företaget där produkten inhandlades.

Förpackningen är framställd för att skydda apparaten och dess komponenter under transport och är tillverkad av återvinningsbart material. Den är märkt med återvinningsymboler och förpackningsmaterialet ska lämnas på återvinningsstation.



Symbolen  anger att produkten överensstämmer med alla de bestämmelser inom Europeiska unionen som är relevanta för bruk av produkten.

## 8 Toleransvärden för installation

Det är otroligt enkelt att bygga in The One ombord din båt. Allt som krävs är specifikationerna för ett hål, en strömförsörjning och ventilation.

### 8.1 Minsta toleransvärden

Säkerställ att installationsutrymmet har en invändig höjd på minst 420 mm och att hålet är minst 73 mm från de inre väggarna.

Om man installerar flera enheter i ett och samma utrymme måste man försäkra sig om att hålens mittpunkter är minst 200 mm från varandra.

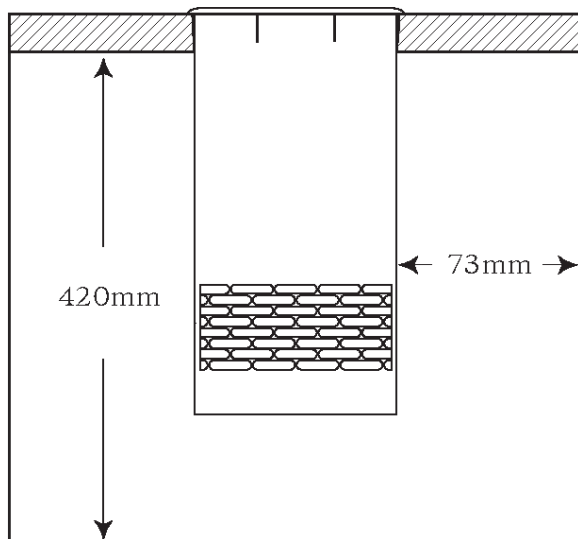

# Bruksanvisning

## 8.2 Specifikationer för installationshålet Man kan

skapa ett hål på 155 mm med hjälp av:

- CNC / skärning med vattenstråle
- En hålfräs av standardtyp, 152 mm

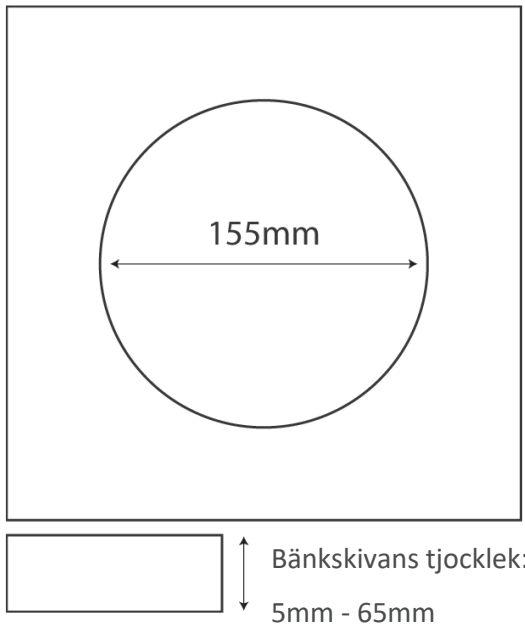

Gör som följer för att få en perfekt installation och bästa möjliga prestanda:

1. Installera på en torr plats som är skyddad mot vattenstänk, klorerat vatten, sol, salt och värme från andra anordningar.
2. Ventilation: minimikraven för ventilation måste respekteras.
3. Försörjning: 12V DC. (Installerad effekt, kabelns tvärsnitt, rekommenderad säkring).

 **WARNING!** - Vid installation ska man sörja för ett minsta avstånd från brännbara delar. Detta avstånd får inte understiga 5cm.

 **WARNING!** När installationen slutförts ska man kontrollera att alla spänningsförda delar och kompressorn kan nå enbart efter att man avlägsnat paneler eller andra säkerhetssystem.

## 9 Ventilation

Man måste man ordna med en mindre avluftning Om Divino The One installeras i ett utrymme som är mindre än 0,11 m<sup>3</sup>.

### Installationsvillkor:

- Säkerställ att The One inte installerats i närheten av apparater som genererar värme;

# Bruksanvisning

- Säkerställ att The Ones botten och sidor inte är blockerade;
- Säkerställ att The Ones botten och sidor inte är placerade i ett område där de väldigt utsatta för skador eller blockeringar.

## 9.1 Installation med avluftning

Utrymmen som är mindre än 0,11 m<sup>3</sup> kräver avluftning i ett annat utrymme eller i den omgivande luften för att luftflödet ska kunna cirkulera bättre.

Avluftningen ska ha en area på minst 9000 mm<sup>2</sup> och i de flesta fall är det bäst att den placeras i den bakre panelen.

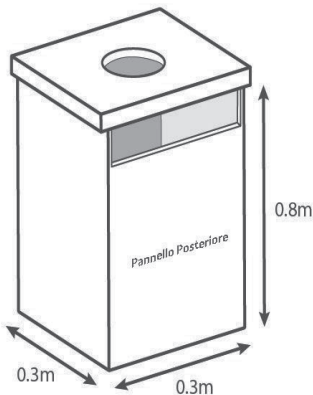

I detta fall krävs en extra ventilation:  
 $0,3\text{m} \times 0,3\text{m} \times 0,8\text{m} = 0,072\text{m}^3$

När man studerar ventilationen ska man beakta de grundläggande principerna: luftinlopp på installationsområdets nedre del och utlopp i den övre delen.

Om det är möjligt att ha ett enda ventilationsgaller kan anordningens prestanda förbättras genom att man undviker den korta luftcykeln enligt vad som visas i bilden. I sådant fall rekommenderas ett vertikalt galler.

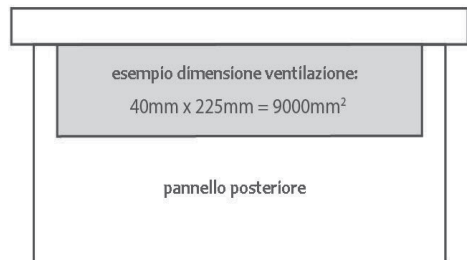

Flera luftintag

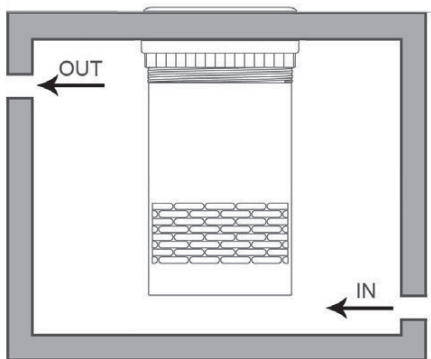

Ett enda luftintag

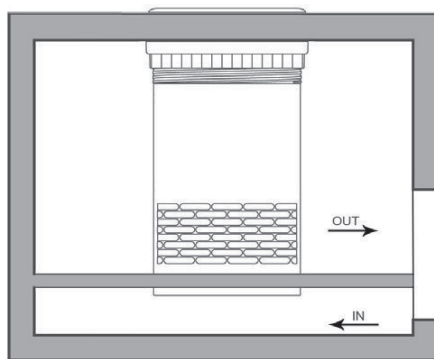

## 10 Installation

Lyft försiktigt upp Divino The One ur lådan med händerna och sänk långsamt ner den i hålet.

Tryck försiktigt med jämn kraft på kronans övre del tills anordningen är i linje med arbetsbänken. Rengör eventuell skyddsfilm.

Dra åt klämman tills den är ordentligt åtdragen mot arbetsbänkens underdel.

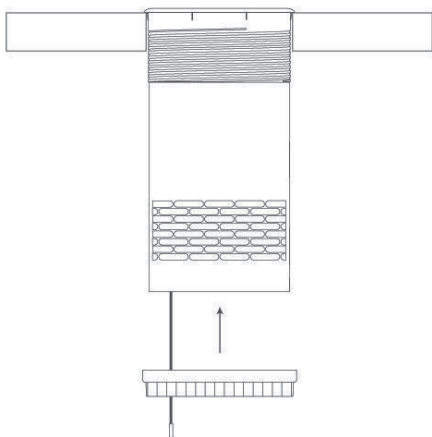

### ⚠ VARNING!

När apparaten sätts på plats ska man försäkra sig om att strömkabeln inte fastnat eller skadats.



# Bruksanvisning

## 11 Elektrisk anslutning

Man kan ansluta till elnätet för att sätta Divino The One i drift. En bättre lösning är dock att installera en transformator (tillval) som växlar automatiskt från batteridrift till elektrisk drift när elförsörjningen är tillkopplad.

- Innan man sätter igång apparaten ska man kontrollera att spänningen i det elektriska systemet och/eller batteriet överensstämmer med värdet som finns angivet på enhetens dekal.
- Koppla kylaren direkt till batteriet eller huvudströmbrytaren. Kontrollera att systemet är försett med en elektrisk anordning som är kapabel att skydda kretsen mot överström.
- Om matningsspänningen inte är 12Vdc måste man installera en differentialbrytare  $\Delta I$  0,03A. Undvik att ansluta enheten via fordonets kontrollpanel eftersom det kan orsaka spänningsbortfall.
- Koppla in en säkring uppströms från kylan (se nedanstående tabell). Koppla den röda kabeln till elsystemets plusterminal och den svarta kabeln till minusterminalen. Använd en pressad kabelsko som är anpassad efter kabelns mått.
- Uppströms från kylan ska det finnas en separat brytare som kopplar från strömkablarna samtidigt. Kontrollera att den installerade brytaren tål motsvarande belastning som finns angiven i tabellen nedan.

Modell	12Vdc
Divino The One	15A

 **VARNING!** Om en batteriladdare finns med ska denna kopplas till batteriet och aldrig direkt till kylaren.

### 11.1 Elkablarnas mått

Använd alltid kablar med lämpligt tvärsnitt. Minsta tvärsnitt finns angivna i nedanstående tabell:

Tvärsnitt i mm <sup>2</sup>	AWG tvärsnitt	Max kabellängd i meter/ fot 12 V
2.5	13	2.5/8
4	11	4/13
6	9	6/19
10	7	10/33

### 12 Tekniska specifikationer

- The One Ingångsspänning : 12 Vdc
- Maximal förbrukning i watt: 75 Watt
- Maximal förbrukning i ampere 12Vdc: 7 Amps
- Automatisk avstängning: 2 timmar utan återaktivering
- Gränsvärden för rumstemperatur: 10° till 32°C / 50° till 90°F

## 13 Garanti

Indel Webasto Marines garanti uppfyller kraven i EU-direktiv 1999/44/EG

### Giltighetsperiod

Garantin för Isotherms Divino The One har en giltighetstid på 3 år vad gäller arbetskostnader vid reparationer eller byte men endast om detta utförs vid serviceställen som ingår i IWM och som därmed är auktoriserade.

Giltighetstiden löper från:

- a) Det inköpsdatum som står på fakturan eller kvittot för köpet.
- b) Datum på fakturan eller registreringsdokumentet för det ursprungliga köpet av båten där produkten installerats, om denna installerats av fordonets tillverkare.
- c) Vid avsaknad av ett av ovannämnda dokument gäller den produktionsvecka som anges i S/N (serienumret).

Att byta ut en produkt eller komponent ändrar inte giltighetsperioden.

### Garantin täcker:

- Byte eller reparation av produkten eller en eller fler delar vars defekter befunnits vara tillverkningsfel.
- Trasiga eller felfungerande delar inom garantins giltighetstid trots bevisad korrekt installation och korrekt användning.
- Arbetskraft och förflyttningar beroende på nedan angivna driftsituationer.
- Kostnader för frakt av produkten som ska bytas ut (undantaget tullklareringskostnader).

### Garantin täcker inte fel eller skador eller felfunktioner som orsakats av:

- Vårdslöshet, försumlighet eller felaktig användning
- Felaktig installation eller oförsiktig förflyttning
- Otillräcklig ventilation

- Felaktig elektrisk anslutning
- Underdimensionerade kablar
- Felaktigt underhåll eller underhåll som utförts av ej auktoriserad personal
- Bristfällig respekt för någon av de föreskrifter som anges i denna bruksanvisning
- Transportskador
- Tullklareringskostnader
- Delar som utsätts för slitage, säkringar o.s.v.
- Professionellt bruk
- Skador orsakade av väder och vind

## **Information som krävs för att kunna utröna om felet täcks av garantin:**

- Produktkod (anges på etiketten som sitter på produkten)
- S/N (serienummer) (anges på etiketten som sitter på produkten)
- Faktura eller inköpskvitto (eller eventuellt registreringsdokument, se ovan i kapitel Giltighetsperiod)
- Detaljerad beskrivning av felet (Om möjligt bifoga foto)
- Beskrivning av installationen med särskilt fokus på ventilation och kabeldragning. (Om möjligt bifoga foto)

(Om det fastställs att felet inte täcks av garantin åligger det kunden att betala alla kostnader för eventuella reparationer eller byten, arbetskostnader, kostnader för förflyttning av personer och fraktkostnader. IWM är inte förbundna att stå för någon kostnad.)

## Bruksanvisning

---

### Hur man går till väga när det fastställts att fallet täcks av garantin:

#### Divino The One som installerats på en båt:

Garantiarbeten får endast utföras av serviceställen (CAT) tillhörande Indel Webasto Marines nät. IWN täcker inte kostnader för arbeten som utförts av annan part. Ni hittar ett närmaste serviceställe på [www.indelwebastomarine.com](http://www.indelwebastomarine.com)

För produkter som installerats i en båt kommer en tekniker från den av IWM godkända serviceanläggningen att komma till båten om den befinner sig på ett avstånd om maximalt 100 km från serviceanläggningen. IWM står för kostnaden för denna transport. Om båten befinner sig längre bort än 100 km kan kunden välja mellan att betala kostnaden för teknikerns transport (i sådan fall betalar man direkt till teknikern) eller om man vill komma närmare med båten.

IWM ersätter inga utlägg för reservdelar som inköpts på andra ställen än IWM.

#### Divino The One som installerats i en husbil (RV):

Garantiarbeten får endast utföras av serviceställen tillhörande Webastos nät.

Fordonet ska transporteras till servicestället.

Ni hittar ett närmaste serviceställe på [www.webasto.com](http://www.webasto.com)



**Русский**

**Содержание**

<b>1. Что в коробке / Комплект поставки</b>	<b>208</b>
<b>2. Представление Divino The One</b>	<b>209</b>
<b>3. Символы, используемые в руководстве</b>	<b>210</b>
<b>4. Общие указания</b>	<b>211</b>
<b>4.1 Включение - Режим ожидания</b>	<b>213</b>
<b>4.2 Выбор цвета подсветки</b>	<b>214</b>
<b>4.3 Среда эксплуатации</b>	<b>214</b>
<b>4.4 Чистка</b>	<b>214</b>
<b>5. Идентификационная этикетка</b>	<b>215</b>
<b>6. Общие требования по безопасности</b>	<b>216</b>
<b>7. Окружающая среда</b>	<b>218</b>
<b>8. Допуски расстояний для установки</b>	<b>219</b>
<b>8.1 Минимальные допуски</b>	<b>219</b>
<b>8.2 Спецификации отверстия для установки</b>	<b>220</b>
<b>9. Вентиляция</b>	<b>221</b>
<b>9.1 Вентилируемая установка</b>	<b>222</b>
<b>10. Установка</b>	<b>223</b>
<b>11. Электрические соединения</b>	<b>224</b>
<b>11.1 Размеры электрических кабелей</b>	<b>225</b>
<b>12. Технические данные</b>	<b>225</b>
<b>13. Гарантия</b>	<b>226</b>



## Руководство по эксплуатации

---

Руководство содержит предупреждения об опасностях для пользователя или правила поведения; такие предупреждения обозначены следующим образом:



### **ВНИМАНИЕ!**

Руководство необходимо сохранить для дальнейшего использования. Рекомендуется:

- **Хранить руководство в доступном месте, защищенном от тепла, влаги и прямых солнечных лучей.**
- **Пользоваться руководством таким образом, чтобы не повредить ни одну из его частей. Запрещается удалять, вырывать или изменять части руководства.**

Несмотря на тщательность, с которой было составлено это руководство, компания INDEL Webasto Marine S.r.l. не может гарантировать, что указанная в нем информация охватывает все возможные события, связанные с установкой изделия, в случае сомнений рекомендуется незамедлительно обратиться к нашим техническим специалистам.

В случае продажи или передачи оборудования другому лицу данное руководство и его приложения должны быть переданы без изменений новому пользователю.

## 1 Что в коробке / Комплект поставки

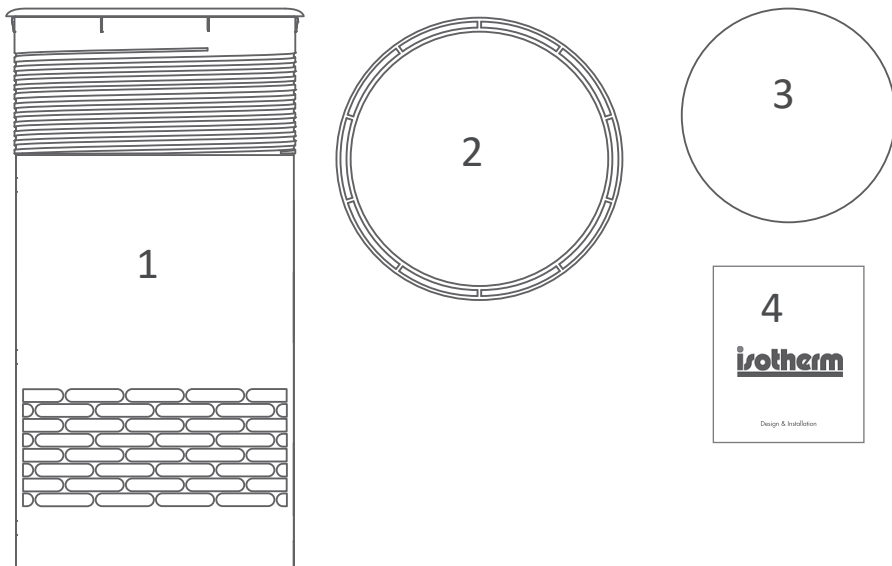

1. Divino The One
2. Установочное кольцо
3. Защитная заглушка
4. Данное руководство

# Руководство по эксплуатации

---

## 2 Представление Divino The One

Divino The One – это встраиваемое устройство для охлаждения вина, которое работает от источника питания 12 В и позволяет сохранять вино или шампанское охлажденным во время подачи, после открытия бутылки. Для хранения и охлаждения бутылок рекомендуется обратить внимание на модели Isotherm Divino 23 и 35.

Возьмите холодную бутылку из холодильника, поместите ее в The One и прикоснитесь к ободу для активации устройства. The One будет поддерживать температуру вина или шампанского в пределах 1-2 °С от температуры открытия, пока вы наслаждаетесь напитком.

Никаких капель, никакого беспорядка и обслуживания. Просто идеально охлажденное вино.

The One сделает вашу дегустацию беззаботной и веселой!

Эксклюзивная технология сухого охлаждения создает оболочку холодного сухого воздуха вокруг бутылки, поддерживая идеальную температуру подачи вина.

Ваш напиток будет идеально охлажден от первого до последнего бокала.

## 3 Символы, используемые в руководстве



Список символов



<p>Обязательно прочитать инструкции Наличие этого символа требует прочтения инструкций перед началом использования устройства.</p>	
<p>Необходимость отключения Наличие этого символа требует немедленного отключения устройства от сети в случае сбоев в работе.</p>	
<p>Необходимость использования перчаток Наличие этого символа требует от каждого оператора ношения защитных перчаток.</p>	
<p>Необходимость использования обуви Наличие этого символа требует от каждого оператора ношения специальной обуви, чтобы снизить риск получения травмы.</p>	
<p>Общая опасность Наличие этого символа требует особого внимания со стороны оператора.</p>	
<p>Опасность поражения электрическим током Наличие этого символа указывает, что описанная операция может иметь риск поражения электрическим током.</p>	
<p>Общий запрет Наличие этого символа выражает запрет, применимый к различным ситуациям.</p>	

# Руководство по эксплуатации

---

## 4 Общие указания

 **ВНИМАНИЕ!**  Не включайте устройство, не ознакомившись с данной инструкцией.

 **ВНИМАНИЕ!**   Во время транспортировки и установки изделия всегда используйте СИЗ (средства индивидуальной защиты).

 **ВНИМАНИЕ!** За любые изменения, внесенные в изделие без ведома изготовителя, ответственность несут те, кто осуществил такие изменения. Изменения, внесенные без согласия компании Indel Webasto Marine S.r.l., влекут за собой аннулирование гарантии и могут привести к аннулированию декларации соответствия применимым директивам.

 **ВНИМАНИЕ!** - Использование Divino The One, отличающееся от указаний из данного руководства, запрещено.

 **ВНИМАНИЕ!** - Компания Indel Webasto Marine S.r.l. не несет никакой ответственности за неисправности или повреждения, причиненные людям или имуществу, вызванные ненадлежащим использованием изделия или других материалов с характеристиками, отличными от тех, которые указаны в данном руководстве.

 **ВНИМАНИЕ!** Никогда не помещать живых животных внутрь холодильника.

 **ВНИМАНИЕ!** Ни при каких обстоятельствах не вскрывать охлаждающий контур.

 **ВНИМАНИЕ!** - Прибор должен быть защищен от прямого контакта в соответствии с нормативом по току высокого напряжения “Heavy Current Regulations”.

 **ВНИМАНИЕ!** - Прибор Divino The One не должен использоваться как опора.

 **ВНИМАНИЕ!** - Не хранить внутри прибора или рядом с его электрическими частями: флаконы-спреи на основе легковоспламеняющихся веществ, взрывчатые материалы, электрические приборы.

 **ВНИМАНИЕ!** - Прибор должен быть установлен в доступном для обслуживания месте. Проем для размещения частей, находящихся под напряжением, и блока охлаждения должен открываться только намеренно и к нему не должно быть прямого доступа.

# Руководство по эксплуатации

---

## 4.1 Включение - Режим ожидания

Чтобы включить изделие, просто прикоснитесь к ободу в любой его части.

The One всего через несколько секунд наберет рабочую температуру и будет готов принять охлажденную бутылку.

После активации прибор будет сохранять температуру охлаждения в течение 2 часов, а затем перейдет в режим ожидания. Если вы желаете продлить использование, достаточно прикоснуться к ободу для перезапуска 2-х часового цикла прибора.

Прибор можно вручную перевести в режим ожидания; для этого прикоснитесь к ободу на 2 секунды.

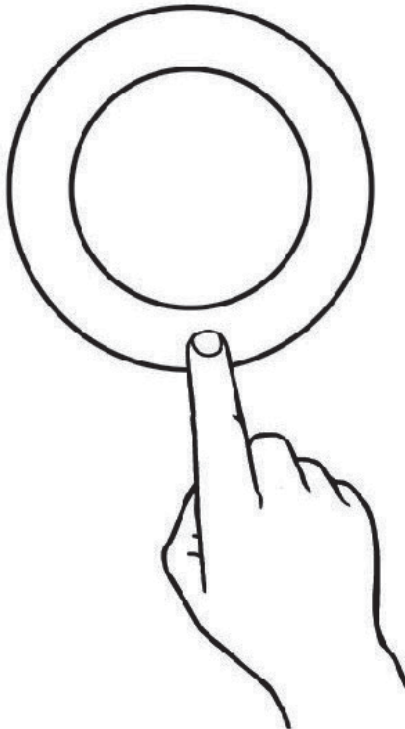

## 4.2 Выбор цвета подсветки

Умный обод позволяет менять режим подсветки.

Прикоснитесь к ободу 3 раза, затем переключайте цвета, прикасаясь к ободу.

Чтобы подтвердить выбор цвета, не прикасайтесь к ободу в течение 5 секунд.

## 4.3 Среда эксплуатации

Для обеспечения правильного использования и эффективной работы прибора настоятельно рекомендуется выбрать для его эксплуатации сухую, хорошо проветриваемую среду, защищенную от внешних факторов (воды, солнца, соли и т.п.).

## 4.4 Чистка

Для очистки обода используйте мягкую тканевую салфетку, не оставляющую повреждений на глянцевой поверхности. Такое же предписание относится и к камере прибора.

Если The One используется в течение продолжительного времени или при температуре влажной окружающей среды, в камере может образоваться иней или конденсат.

Это считается нормальным явлением, поскольку влага со временем испарится.

Если потребуется, уберите влагу мягкой тканевой салфеткой.



# Руководство по эксплуатации

## 5 Идентификационная этикетка

Идентификационные данные Divino The One указаны на идентификационной этикетке, расположенной на изделии.

Точное указание модели, серийный номер и год выпуска способствуют оперативному предоставлению необходимой технической помощи сети технического обслуживания Indel Webasto Marine S.r.l. Ниже приведен пример идентификационной этикетки.



**ВНИМАНИЕ!** - Запрещается удалять этикетки, для удобства чтения они должны быть закреплены, сохраняться в целости и хорошем состоянии.

Во избежание неудобств, связанных с необходимостью каждый раз читать данные на идентификационной этикетке, рекомендуется записать самые важные данные в следующую табличку:

<b>Код модели:</b>
<b>Серийный номер C/H:</b>

## 6 Общие требования по безопасности

Следующие правила техники безопасности касаются поведения пользователя во время использования устройства:



**ВНИМАНИЕ!** - Не дотрагиваться до потенциально поврежденных или не изолированных кабелей, когда подключено электропитание.



**ВНИМАНИЕ!** - В случае неисправности немедленно отключите прибор от основного источника питания. Обратитесь к квалифицированному персоналу или в сервисный центр.



**ЗАПРЕЩАЕТСЯ** выполнять операции с охлаждающим и электрическим контурами или модифицировать их.



**ВНИМАНИЕ!** – Установить прибор в сухом месте, защищенном от брызг воды.



**ВНИМАНИЕ!** - Не устанавливать холодильник рядом с такими источниками тепла, как плиты, котлы, радиаторы и т.д.



**ВНИМАНИЕ!** - Ремонт охлаждающей системы прибора должен выполняться квалифицированным персоналом.



**ВНИМАНИЕ!** – Если имеется зарядное устройство, оно должно быть подключено к аккумуляторной батарее и никогда напрямую к изделию.



**ВНИМАНИЕ!** - Необходимо подсоединить Divino Theone

## Руководство по эксплуатации

---

после блока электропитания, оснащенного разъединителями (переключателями), которые позволяют полностью отключить подачу тока к прибору, и устройствами защиты, срабатывающими автоматически в случае повреждения.

**⚠ ВНИМАНИЕ!** – Требуется убедиться, что сетевая система питания оснащена дифференциальным автоматическим выключателем для защиты от утечки тока.

**⚠ ВНИМАНИЕ!** – Вилка сетевого питания должна быть доступна после установки. Прибор должен всегда быть закрыт и не доступен без использования инструмента. Место установки компрессора/ конденсатора изготавливается из материала, устойчивого к испытанию пламенем с иглой, предусмотренной EN 603 335 --- 1, или отстоять более, чем на 5 см от электрических и/или электронных приборов.

**⚠ ВНИМАНИЕ!** - Убедитесь, что компрессор оснащен достаточной вентиляцией.

**⚠ ВНИМАНИЕ!** Прибор не предназначен для использования детьми возрастом младше 8 лет.

Прибор могут использовать дети в возрасте, старше 8 лет, или лица с ограниченными физическими, сенсорными или ментальными способностями или не имеющие опыта и необходимых знаний, при условии наблюдения или после получения инструкций относительно безопасного использования прибора и понимания связанных с ним опасностей.

Дети не должны использовать прибор для игр. Чистка и техническое обслуживание выполняется пользователем и не должна выполняться детьми без присмотра.

## 7 Окружающая среда

Данное изделие соответствует требованиям директивы 2012/19/UE RAEE по отходам электрического и электронного оборудования.

Правильная утилизация изделия является необходимым условием для предотвращения возможных негативных последствий для окружающей среды и здоровья.



Символ  на изделии, упаковке и соответствующей документации указывает, что изделие не должно быть утилизировано вместе с бытовыми отходами. Изделие должно быть доставлено в уполномоченный центр по сбору отходов для переработки электрического и электронного оборудования. Всегда утилизировать изделие в соответствии с местными нормами по утилизации отходов.

Для получения подробной информации по утилизации, переработке и повторному использованию изделия обращаться к местным властям, местной службе по сбору отходов или к дистрибьютору компании, у которого было приобретено изделие.

Упаковка, предназначенная для защиты холодильника и соответствующих компонентов во время транспортировки, изготовлена из перерабатываемого материала. На упаковке, на которой имеется знак переработки отходов, должна быть передана в центр по сбору отходов.



Символ  показывает, что изделие соответствует всем нормам европейского сообщества, которые предусматривают его использование.

## 8 Допуски расстояний для установки

Встроить Divino The One чрезвычайно просто. Все, что нужно – это спецификация отверстия, источник питания и вентиляция.

### 8.1 Минимальные допуски

Убедитесь, что высота пространства внутри проема составляет минимум 420 мм, а отверстие удалено от внутренних стенок минимум на 73 мм.

Если в одном пространстве производится установка нескольких устройств, убедитесь, что центральные точки каждого отверстия удалены минимум на 200 мм.

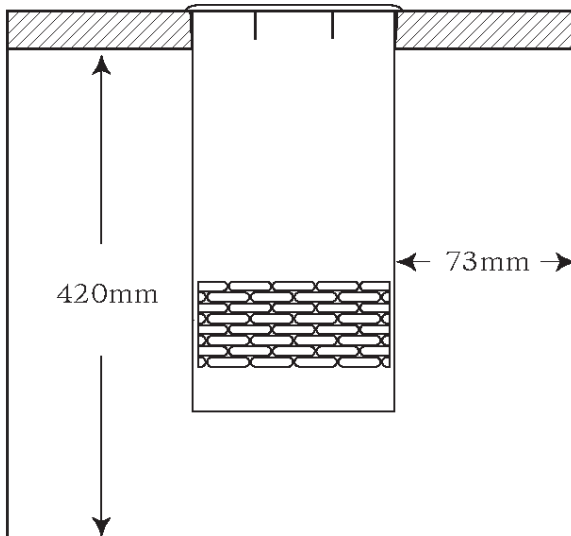

## 8.2 Спецификации отверстия для установки

Установочное отверстие для камеры на 155 мм может быть выполнено с помощью:

- ЧПУ / гидроабразивной резки;
- стандартной кольцевой пилы на 152 мм.



Чтобы выполнить идеальную установку и обеспечить высокую эффективность работы прибора, необходимо действовать следующим образом:

1. Для установки должно быть выбрано сухое место, защищенное от брызг воды, хлорированной воды, попадания лучей солнца, соли и тепла, излучаемого другими устройствами.
2. Вентиляция: минимальные требования к вентиляции должны быть соблюдены.
3. Питание: 12 В постоянного тока. (установленная мощность, сечение кабеля, рекомендованный плавкий предохранитель).

# Руководство по эксплуатации

---

**⚠ ВНИМАНИЕ!** - При установке предусмотреть минимальное расстояние между воспламеняемыми элементами; это расстояние не должно быть меньше 5 см.

**⚠ ВНИМАНИЕ!** После выполнения установки убедиться, что все части под напряжением и узел компрессора доступны только при удалении панелей или других защитных систем.

## 9 Вентиляция

Если Divino The One установлен в проем, объем которого меньше 0,11 м<sup>3</sup>, требуется предусмотреть вентиляционное отверстие.

### Особенности установки:

- Убедиться, что The One не установлен вблизи приборов, генериру-

ющих тепло;

- Убедиться, что основание и боковые стенки The One не загромождены;
- Убедиться, что основание и боковые стенки The One не находятся в месте, где они уязвимы к повреждениям и преградам.

## 9.1 Вентилируемая установка

В проемах объемом меньше 0,11 м<sup>3</sup> требуется предусмотреть небольшое вентиляционное отверстие, сообщенное с другим проемом или окружающим пространством, чтобы обеспечить необходимую циркуляцию воздуха.

Площадь вентиляционного отверстия должна составлять минимум 9000 мм<sup>2</sup>, как правило, его лучше располагать на задней панели.

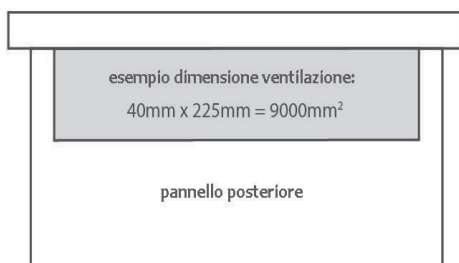
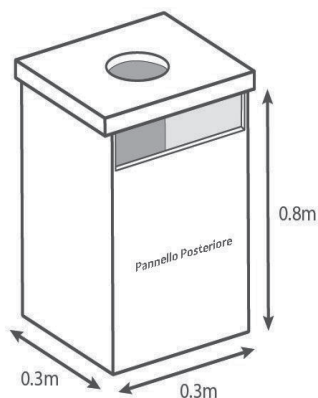

В данном примере требуется дополнительная вентиляция:  
0,3 м x 0,3 м x 0,8 м = 0,072 м<sup>3</sup>

При расчете параметров вентиляции следует учитывать некоторые базовые принципы: отверстие для забора воздуха должно быть в нижней части места установки, а отверстие для вывода воздуха – в верхней. Если можно предусмотреть только одну вентиляционную решетку,



# Руководство по эксплуатации

производительность прибора можно повысить, избежав создания короткого цикла воздуха, как на изображении. В таком случае рекомендуется предусмотреть вертикальную решетку.

Несколько вентиляционных отверстий

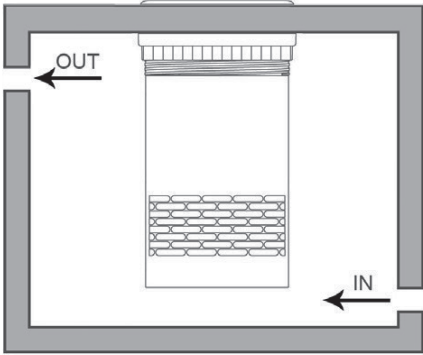

Одно вентиляционное отверстие

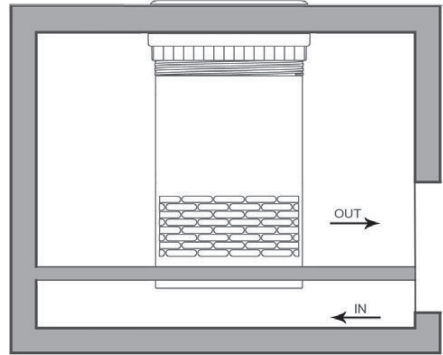

## 10 Установка

Бережно извлеките Divino The One из коробки руками и медленно опустите в отверстие.

Аккуратно прижмите обод, равномерно по всей поверхности, и выровняйте его относительно столешницы, затем снимите защитные пленки. Навинтите зажим и крепко затяните его к нижней части столешницы.

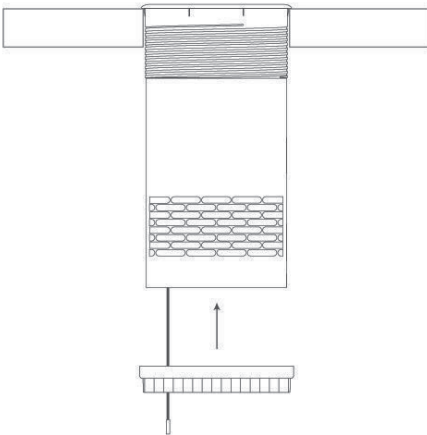

### ВНИМАНИЕ!

Во время установки прибора следует убедиться, что кабель электропитания не зацеплен и не поврежден.

## 11 Электрические соединения

Для работы Divino The One должен быть подключен к электрической сети. Более совершенное решение – это установка трансформатора (дополнительное оборудование), способного автоматически переключаться между питанием от аккумулятора и питанием от сети, когда последнее доступно.

- Перед включением прибора убедитесь, что напряжение в системе питания и/или напряжение аккумулятора соответствует напряжению, указанному на табличке устройства.
- Подключить прибор непосредственно к аккумулятору или соответствующему главному выключателю и убедиться, что оборудование оснащено электрическим устройством, которое в состоянии защитить контур от возможных сверхтоков.
- Если напряжение питания отличается от питания 12 В пост. тока, установить дифференциальный автоматический выключатель  $\Delta I 0,03$  А. Избегать подключений через щит управления транспортного средства, поскольку это может вызвать падения напряжения.
- Перед прибором должен быть установлен плавкий предохранитель (см. следующую таблицу). Подключить красный провод к положительной клемме электрической системы и черный провод - к отрицательной клемме. Использовать плоский кабельный наконечник, подходящий для размеров провода.
- Перед прибором должен быть установлен отдельный выключатель, одновременно разъединяющий провода питания. Убедиться, что установленный выключатель способен выдерживать соответствующую нагрузку, указанную в следующей таблице.

Модель	12 В пост. тока
Divino The One	15 А

**⚠ ВНИМАНИЕ!** Если имеется зарядное устройство, оно должно быть подключено к аккумулятору, а не напрямую к прибору.

## 11.1 Размеры электрических кабелей

Всегда использовать кабели соответствующего сечения. Минимальные значения поперечных сечений изложены в следующей таблице:

Сечение в мм <sup>2</sup>	Сечение AWG	Макс. длина кабеля 12 В м/фут
2,5	13	2,5/8
4	11	4/13
6	9	6/19
10	7	10/33

## 12 Технические данные

- Входное напряжение The One: 12 В пост. тока
- Макс. потребление Вт: 75 Вт
- Макс. потребление Ампер 12 В пост. тока: 7 А
- Автомат. выключение: 2 часа без повторной активации
- Диапазон окружающей температуры: от 10° до 32°C / от 50° до 90°F

## 13 Гарантия

Гарантия Indel Webasto Marine соответствует директиве ЕС 1999/44 / ЕС

### Срок действия

Гарантия на устройство Isotherm Divino The One действительна в течение 3 лет, она покрывает стоимость работ по ремонту и замене, но только при условии, что работы осуществляются в авторизованных центрах сервисного обслуживания IWM.

Срок действия начинается с:

- а) Даты продажи, указанной в счете или чеке на покупку изделия
- б) Даты счета-фактуры или регистрационного документа до продажи судна, на котором он установлен, если установлен изготовителем средства.
- с) В отсутствие одного из указанных документов действительной датой является неделя производства, указанная в S/N (серийный номер).

Замена изделия или компонента не изменяет срок действия.

### Гарантия распространяется на:

- Замену или ремонт изделия или одного или более компонентов, признанных неисправными из-за производственных дефектов.
- Неисправности компонентов в течение гарантийного периода, несмотря на подтвержденную правильность монтажа и правильное использование.
- Рабочую силу и перемещения в зависимости от рабочих режимов, описанных ниже.
- Затраты на доставку изделия для замены (за исключением сборов за таможенное оформление)

# Руководство по эксплуатации

---

## Гарантия не распространяется на дефекты, повреждения или неисправности, вызванные:

- Халатностью, небрежностью или нецелевым использованием
- Неправильной установкой или неосторожным использованием
- Недостаточной вентиляцией
- Неправильным электрическим соединением
- Электропроводкой, с размерами менее номинальных
- Неправильным обслуживанием или техническим обслуживанием, выполненным неуполномоченным персоналом
- Несоблюдением инструкций, приведенным в данном руководстве
- Повреждениями при транспортировке
- Сборы за таможенное оформление
- Компоненты, подверженные износу, предохранители и т.д..
- Профессиональное использование
- Повреждения, вызванные погодными условиями

## Информация, необходимая для определения случаев, покрытых гарантией:

- Код изделия (указан на этикетке изделия)
- S/N (серийный номер) (указан на этикетке изделия)
- Счет-фактура или товарный чек (или регистрационный документ, см. выше в разделе "Период действительности")
- Подробное описание дефекта. (Если возможно, приложить фотографии)
- Описание установки с особым вниманием к вентиляции и электропроводке. (Если возможно, приложить фотографии)

(Если будет установлено, что случай не покрывается гарантией, заказчик должен оплатить все расходы на ремонт, замену, рабочую силу, перемещение людей и транспорта. IWM не обязана нести никаких расходов.)

**Действия, которые необходимо предпринять после того, как выяснилось, что случай покрывается гарантией:**

Устройства Divino The One, установленные на лодке:

Гарантийные работы должны проводиться исключительно центрами технического обслуживания (CAT) сети компании Indel Webasto Marine. IWM не покрывает расходы на работы, проведенные третьими лицами. Чтобы найти ближайший сервисный центр, посетите сайт [www.indelwebastomarine.com](http://www.indelwebastomarine.com)

Для работы с изделием, установленным на судне, уполномоченный компанией IWM техник CAT выезжает, если судно находится на расстоянии не более 100 км от CAT. IWM оплачивает стоимость данной поездки. Если судно находится на расстоянии более 100 км от CAT, клиент может выбрать оплату проезда технического специалиста (в этом случае оплата производится непосредственно техническому специалисту) или переместить судно ближе.

IWM не покрывает какие-либо расходы на запасные части, приобретенные не в сети IWM.

Устройства Divino The One, установленные на рекреационных судах (RV):

Гарантийные работы должны проводиться исключительно центрами технического обслуживания сети компании Webasto. Транспортное средство следует привезти в сервисный центр. Чтобы найти ближайший сервисный центр, посетите сайт [www.webasto.com](http://www.webasto.com)











Indel Webasto Marine Srl  
Via Montefeltro, n° 118/c - Secchiano  
47863 - Novafeltria (RN) - ITALY  
Tel. +39 0541 848030  
E-MAIL: [info@indelwebastomarine.com](mailto:info@indelwebastomarine.com)  
WEB: [www.indelwebastomarine.com](http://www.indelwebastomarine.com)



Indel Webasto Marine USA  
3391 SW 42nd Street  
Hollywood, FL 33312  
Phone (954) 984 8448 - Fax (954) 979 2533  
E-MAIL: [info@iwmarine.com](mailto:info@iwmarine.com)  
WEB: [www.indelwebastomarine.com/us](http://www.indelwebastomarine.com/us)